

Муниципальное бюджетное общеобразовательное учреждение «Средняя общеобразовательная школа №10 с углубленным изучением отдельных предметов» г. Ангарска

Рассмотрено на заседании НМС
Протокол № 1 от « 5 » 09 2024
Председатель НМС МБОУ «СОШ № 10»
 Толмачёва М. Г.



Утверждаю:

Директор МБОУ «СОШ № 10»

 Жигалова Л. М.

« 06 » сентября 2024 г.

Программа
кружковой работы «ЮИД» (юные инспектора дорожного движения)
(дополнительная общеразвивающая программа)
для 5-6 классов
(социально-педагогическое направление, количество часов: 4 часа в
неделю, всего 136 часа)

Составила:
педагог-организатор первой квалификационной категории
Федотова Е.Ю.

г. Ангарск

1. Основные характеристики программы

Пояснительная записка	
Направленность (профиль) программы	Программа реализует социально – педагогическое направление и имеет военно – патриотическую направленность.
Актуальность программы	<p>Гражданственность – фундаментальное качество личности, заключающееся в осознании долга перед обществом и деятельном претворении его в жизнь.</p> <p>Всем известно, какую опасность для детей представляет сегодня дорога. В нашей стране ежегодно попадают в беду тысячи человек и среди них значительное число составляют дети. Одна из причин такого явления — несформированность элементарной культуры поведения в условиях дорожного движения, неподготовленность детей к самостоятельному безопасному передвижению по улицам и дорогам. Становится, очевидно, что семья в одиночку не может справиться с решением этих задач воспитания.</p> <p>Сложившаяся обстановка вызывает тревогу и требует принятия самых решительных мер по ликвидации причин, порождающих травматизм на дороге.</p> <p>В этой связи свою значительную роль в формировании навыков безопасного поведения детей на дорогах может и должна сыграть школа. Научить детей основам правил дорожного движения уже сегодня. Одной из форм обучения детей школьного возраста правилам дорожного движения является создание в школе отряда Юных инспекторов движения (ЮИД).</p> <p>Отряд Юных инспекторов движения – детское объединение, которое создается в целях совершенствования системы обучения школьников основам правил дорожного движения, их профессиональной ориентации, пропаганды знаний ПДД и реализации иных задач, направленных на предупреждение и умение действовать в дорожно-транспортных происшествиях.</p> <p>Всё вышеизложенное подтверждает актуальность и общественную значимость поставленной задачи и диктует необходимость создания данной программы, отвечающей не интересам отдельных групп и ведомств, а интересам общества в целом.</p>
Педагогическая целесообразность	Обучение по данной программе позволяет пробудить интерес детей к новой деятельности, научить ставить цель, анализировать ситуацию, осуществлять контроль над своими действиями по достижению цели и их коррекции, исходя из изменённой ситуации или цели. Осуществлять такие базовые виды деятельности как организация, управление, познание и обучение, осуществлять выбор, принимать решение и обосновывать его, непринуждённо, часто в игровой форме, получать базовые знания по правилам дорожного движения - является <i>педагогически целесообразным</i> .
Отличительные особенности программы	<p>Особенностью программы является ее вариативность: возможность свободно планировать и изменять порядок изучения тем; связывать изучение отдельных тем с особенностями местных условий; отводиться большее количество времени для использования руководителем отряда разнообразных форм и методов организации учебного процесса и для творческой деятельности детей.</p> <p>Программа является профессионально – ориентированной, так как в доступной и увлекательной форме позволяет получить</p>

	знания по формированию представлений о правилах дорожного движения и навыкам безопасного поведения на улицах и дорогах. Занятия организуются на доступном для детей уровне, учитываются возможности детей, содержат большой потенциал в реализации метапредметных связей (физика, биология, анатомия, химия, русский язык, литература, география)
Адресат программы	Программа рассчитана на возраст детей 10 – 12 лет, учащихся 5-6 классов. Необходимость создания условий для непрерывного обучения участников дорожного движения, начиная с младшего и в дальнейшем среднего школьного возраста, диктуется условиями бурного роста современного автомобильного транспорта и увеличением интенсивности движения на автодорогах.
Объём программы	Продолжительность обучения – 1 год, режим обучения – 4 часа в неделю, учебная нагрузка - 136 часа.
Формы обучения	Форма обучения - очная
Срок освоения программы	Продолжительность обучения – 1 год
Режим занятий	Занятия проводятся 2 раза в неделю по 2 часа, перерыв между занятиями 10 мин.
Цель	Целью курса является формирование обязательного минимума знаний и умений, который обеспечит развитие новых социальных ролей школьника как участника дорожного движения, культуры поведения на дорогах и улицах. В дальнейшем дети смогут осознанно вести себя в условиях дорожного движения, что приведет к уменьшению числа дорожно-транспортных происшествий, участниками которых становятся школьники. Программа направлена на реализацию умения, относящегося к культуре безопасности жизнедеятельности в рамках внеурочной образовательной деятельности.
Задачи	Программа решает следующие задачи : <ul style="list-style-type: none"> ✓ повышение эффективности обучения школьников основам правил дорожного движения ✓ ознакомление со значениями важнейших дорожных знаков, указателей, линий разметки проезжей части; ✓ привлечение школьников к пропаганде правил дорожного движения; ✓ воспитание бережного отношения к своей жизни и своему здоровью, а также к жизни и здоровью всех участников дорожного движения; ✓ создание условий для развития индивидуальных творческих способностей детей.
Объём программы	Продолжительность обучения – 1 год, режим обучения – 4 часа в неделю, учебная нагрузка - 136 часа.

2. Содержание программы

Раздел 1. ЮИД: цели и задачи.

1. Цели и задачи объединения ЮИД (юные инспектора движения), знакомство с положением об отрядах ЮИД, обсуждение плана работы на год.
2. Решение организационных вопросов: структура отряда, выборы командира, его заместителя. Их обязанности. Выбор названия отряда.

3. Экскурсия в ГИБДД, встреча с инспекторами по пропаганде ПДД .

4. Оформление уголка

Раздел 2. История развития отряда ЮИД и правил дорожного движения.

1. История детского объединения Юных инспекторов движения.

2. История появления и развития правил дорожного движения.

3. Информация о первом светофоре, автотранспорте в России.

4. История о первых дорожных знаках, жезлах, разметке.

5. Мероприятия.

Раздел 3. Правила дорожного движения. Основные положения.

1. Общие положения. Основные понятия и термины, принятые в правилах дорожного движения.

2. Общие правила движения пешеходов.

3. Правила дорожного движения для пассажиров.

4. Правила дорожного движения для велосипедистов.

5. Применение специальных сигналов.

6. Мероприятия.

Раздел 4. Дорожно – транспортные происшествия.

1. Дорога – зона повышенной опасности.

2. Характерные нарушения Правил дорожного движения. Дорожно – транспортные происшествия.

3. Причины и последствия дорожно – транспортных происшествий. Немного из истории.

4. Анализ детского дорожно – транспортного травматизма.

5. Скрытые опасности на дорогах.

6. Поведение учащихся при дорожно – транспортном травматизме.

7. Оформление стенда отряда ЮИД.

8. Мероприятия.

Раздел 5. Дорога и ее особенности.

1. Элементы улиц и дорог. Дорожная разметка и ее характеристики.

2. Перекрестки, их виды.

4. Правила проезда перекрестков.

3. Мероприятия.

Раздел 6. Азбука на дороге.

1. Дорожные знаки.

2. Группы дорожных знаков.

3. Установка и значение отдельных дорожных знаков.

4. Законы дорожного движения.

Раздел 7. Формы регулирования дорожного движения.

1. Светофоры, их виды.

2. Регулировщик на дороге. Сигналы регулировщика.

Раздел 8. Первая доврачебная медицинская помощь больным и пострадавшим в ДТП.

1. Значение первой медицинской помощи и правила ее оказания.

2. Понятие о ране, классификация ран и их осложнения.

3. Виды кровотечений и их характеристика.

4. Первая медицинская помощь при ранениях. Профилактика осложнений ран. Понятие об асептике и антисептике.

5. Понятие о повязке и перевязки. Виды повязок, правила их наложения. Перевязочный материал и правила пользования им.

6. Правила наложения стерильных повязок на голову и грудь.

7. Правила наложения стерильных повязок на живот и верхние конечности.
8. Правила наложения стерильных повязок на промежность и нижние конечности.
9. Первая медицинская помощь при кровотечениях.
10. Первая медицинская помощь при синдроме длительного сдавливания и закрытых повреждениях.
11. Проверочная работа.

Раздел 9. *Овладение навыками вождения велосипеда.*

1. Езда на велосипеде. Технические требования, предъявляемые к велосипеду.
2. Практические занятия с велосипедистами на специально размеченной площадке.

3. Планируемые результаты

По итогам освоения программы обучающиеся должны знать:

- ✓ историю детского объединения ЮИД;
- ✓ историю развития Правил дорожного движения;
- ✓ о первых светофорах, легковом, грузовом и общественном транспорте, велосипедах;
- ✓ серии дорожных знаков и их представителей;
- ✓ новые формы агитации и пропаганды ПДД;

уметь:

- ✓ работать с Правилами дорожного движения, выделять нужную информацию;
- ✓ читать информацию по дорожным знакам;
- ✓ оценить дорожную ситуацию,
- ✓ участвовать в конкурсах;

иметь навыки:

- ✓ дисциплины, осторожности, предвидения опасности на дороге не переходящие в чувство боязни и страха;
- ✓ взаимной поддержки и выручки во время проведения конкурсных мероприятий.

Личностными результатами изучения курса является формирование следующих умений:

- ✓ оценивать жизненные ситуации (поступки, явления, события) с точки зрения, соблюдения правил дорожного движения;
- ✓ объяснять своё отношение к поступкам с позиции общечеловеческих нравственных ценностей;
- ✓ в предложенных ситуациях, опираясь на знания правил дорожного движения, делать выбор, как поступить;
- ✓ осознавать ответственное отношение к собственному здоровью, к личной безопасности и безопасности окружающих.

Метапредметными результатами изучения курса является формирование следующих универсальных учебных действий:

Регулятивные УУД:

- ✓ определять цель деятельности;
- ✓ учиться обнаруживать и формулировать проблемы;
- ✓ устанавливать причинно-следственные связи;
- ✓ вырабатывать навыки контроля и самооценки процесса и результата деятельности;

- ✓ навыки осознанного и произвольного построения сообщения в устной форме, в том числе творческого характера;

Познавательные УУД:

- ✓ добывать новые знания: находить ответы на вопросы, используя разные источники информации, свой жизненный опыт;
- ✓ перерабатывать полученную информацию: делать выводы в результате совместной деятельности;

Коммуникативные УУД:

- ✓ оформлять свои мысли в устной и письменной форме с учётом речевой ситуации;
- ✓ высказывать и обосновывать свою точку зрения;
- ✓ слушать и слышать других, пытаться принимать иную точку зрения, быть готовым корректировать свою точку зрения;
- ✓ договариваться и приходить к общему решению в совместной деятельности;
- ✓ задавать вопросы

Выполнение задач стоящих перед программой позволит:

- ✓ Сокращение количества ДТП с участием обучающихся МБОУ СОШ № 10.
- ✓ Увеличение количества обучающихся, входящих в состав отряда ЮИД
- ✓ Повышение уровня теоретических знаний по ПДД

4. Комплекс организационно-педагогических условий

Учебный план

№	Название разделов (тем)	Количество часов			Форма промежуточной (итоговой) аттестации
		всего	теор.	прак.	
1	ЮИД: цели и задачи	10	2	8	Викторина, оформление стенда, портфолио
2	История развития отрядов ЮИД и правил дорожного движения	8	4	3	Кроссворды, парады, экскурсии, презентации
3	Правила дорожного движения. Общие положения	11	8	3	Конкурсы агитбригад, знатоков правил дорожного движения, анкетирование, викторины,
4	Дорожно-транспортные происшествия	22	18	4	Тестирование, патрулирование, разработка и изготовление наглядной агитации, профилактического действия
5	Дорога и ее особенности. Перекрестки	26	14	12	Конкурсы, викторины
6	Азбука на дороге	22	14	10	Зачёт, творческие выступления, выставки рисунков, стенгазет, листовок, конкурсы уголков безопасности, социальная реклама, организация акций единого действия, конкурсы

					агитбригад
7	Формы регулирования дорожного движения	8	4	3	Игры, флеш – моб, защита презентаций
8	Первая доврачебная медицинская помощь больным и пострадавшим в ДТП	22	16	6	Конкурсы, тестирование, викторины, проверочная работа, практические занятия с фельдшером
9	Овладение навыками вождения велосипеда	7	2	5	Соревнования, компьютерное тестирование, проверочная работа, нормативы, зачёт
	Итого	136	82	54	

Календарный учебный график

Раздел /месяц	сентябрь	октябрь	ноябрь	декабрь	январь	февраль	март	апрель	май
Организация	6ч	2ч	4ч	4ч	2ч	2ч	4ч		2ч
Обучение	4ч	8ч	4ч	6ч	6ч	8ч	6ч	6ч	6ч
Деятельность по программе	6ч	8ч	6ч	4ч	4ч	6ч	4ч	10ч	4ч
Подведение итогов				2ч					2ч
Промежуточная аттестация	Парад отрядов ЮИД. Выставка рисунков, плакатов	Муниципальный конкурс агитбригад	Акция единого действия	Бал отрядов ЮИД	Школьный конкурс агитбригад	Выставка рисунков, плакатов	Акция единого действия	Муниципальный конкурс «Безопасное колесо»	Флешмоб
Всего	16	18	14	16	12	16	14	16	14

5. Оценочные материалы

Оценочные материалы	Творческие проекты, конкурсные задания, тесты, Методика диагностики личностного роста (авторы: Григорьев Д.В., Степанова И.В., Степанов П.В.). Отношение к отечеству, к семье, к другим людям, к труду, ... (Приложение 1)
----------------------------	--

6. Методические материалы

Методическое обеспечение	<p>Программа реализуется по следующим принципам:</p> <ol style="list-style-type: none"> 1. <i>Принцип гуманизации</i> - каждый человек имеет право учиться и получать знания согласно своим интересам; создание комфортной среды для развития гармонично развитой личности. 2. <i>Принцип индивидуализации</i> - индивидуальность человека, учёт индивидуальных особенностей. 3. <i>Принцип сотрудничества</i> - диалог действий, внимательное отношение к мнению каждого члена коллектива, учёт различных точек зрения. 4. <i>Принцип систематичности</i> - обеспечение системной организации от целей, содержания до методов и приёмов, средств и форм деятельности и контроля.
---------------------------------	---

	<p>5. <i>Принцип научности</i> - достоверная информация и закономерность</p> <p>6. <i>Принцип совместного решения личностно и общественно значимых проблем.</i> Личностные и общественные проблемы являются основными стимулами развития человека. Их решение требует не только внешней активности, но и существенной перестройки внутреннего душевного, духовного мира личности, изменения отношений (а отношения и есть ценности) личности к явлениям жизни. Воспитание – это оказываемая значимым другим педагогическая поддержка процесса развития личности воспитанника в процессе совместного решения стоящих перед ним личностно и общественно значимых проблем.</p> <p>7. <i>Принцип системно-деятельностной организации воспитания.</i> Интеграция содержания различных видов деятельности обучающихся в рамках программы их духовно-нравственного развития и воспитания осуществляется на основе базовых национальных ценностей.</p> <p>Для решения воспитательных задач обучающиеся вместе с педагогами, родителями, иными субъектами культурной, гражданской жизни обращаются к содержанию:</p> <ul style="list-style-type: none"> ➤ общеобразовательных дисциплин; ➤ Достижений технического прогресса(Экскурсии в музей техники ГИБДД); ➤ периодической печати, публикаций, радио- и телепередач, отражающих современную жизнь; ➤ других источников информации и научного знания. <p>Системно - деятельностная организация воспитания и профориентации должна преодолевать изоляцию подростковых сообществ от мира старших и младших и обеспечивать их полноценную и своевременную социализацию. В социальном плане подростковый возраст представляет собой переход от зависимого детства к самостоятельной и ответственной взрослости.</p> <p>Школе как социальному субъекту – носителю педагогической культуры – принадлежит ведущая роль в осуществлении воспитания, успешной социализации и профориентации подростка. Всё это является ведущими принципами воспитания и социализации, характерными для каждого возрастного периода.</p> <p>С целью эффективности реализации программы используются такие методы и технологии:</p> <ul style="list-style-type: none"> ✓ информационно-развивающие (лекции, рассказы, беседы, просмотр художественных и видеофильмов, книг, демонстрация способов деятельности педагога); ✓ практически - прикладные (освоение умений и навыков по принципу "делай как я"); ✓ проблемно-поисковые (учащиеся самостоятельно ищут решение поставленных перед ними задач); ✓ творческие (развивающие игры, моделирование ситуаций, участие в досуговых программах, создание фотогазет и пр.); ✓ методы контроля и самоконтроля (самоанализ, анализ участия в конкурсах, анализ действия на практических занятиях).
Дидактический материал	Программа обеспечена разработанными сценариями выступления агитбригад, видеороликами, тестами, наглядными и

	<p>практическими материалами, учебными видеофильмами, наглядными пособиями, - учебными плакатами.</p>
<p>Методы обучения</p>	<p>Все используемые методы условно можно разделить на группы: Методы, оценивающие и стимулирующие деятельность личности; Методы, побуждающие и формирующие определённую деятельность, сознание личности; Методы самовоспитания, т.е. самоуправляемого воспитания, которое подразумевает систему самостоятельных упражнений и тренировок. <i>Методами организации деятельности по программе являются:</i> 1. Метод убеждения – разъяснение, эмоционально – словесное воздействие, внушение, просьба. 2. Словесные методы – рассказ, объяснение, беседа, лекция, дискуссия, опрос, диспут, инструкция. 3. Метод показа – показ иллюстрационных пособий, плакатов, схем, зарисовок на доске, стендов, видеофильмов, презентаций, демонстрация изучаемых действий, 4. Практический метод – выполнение практических заданий в тетрадах, игровые ситуации, с помощью которых проверяется знание ПДД, решение задач, кроссвордов, тестирование, экскурсии по городу с целью изучения программного материала, посещение соревнований. 5. Метод состязательности – поддержание у обучающихся интереса к изучаемому материалу, проверка на практике действенности полученных знаний и умений, демонстрация и сравнение достижений учащихся, определение успехов, ошибок и путей их исправления. Участие в соревнованиях. 6. Анкетирование, опрос обучающихся. Позволяют выяснить состояние и динамику развития личностных качеств воспитанников и определить направления дальнейшего педагогического воздействия.</p>
<p>Формы обучения и виды занятий</p>	<p>Программа предполагает как групповые занятия, так и индивидуальные, а также проведение массовых мероприятий. Так как программа больше всего уделяет внимание пропаганде знаний ПДД и профилактике детского дорожно-транспортного травматизма через реализацию творческих возможностей детей и подростков, то с этой целью рекомендуется использование таких форм проведения занятий:</p> <ul style="list-style-type: none"> ✓ тематические занятия ✓ игровые тренинги ✓ разбор дорожных ситуаций на настольных играх ✓ экскурсии, патрулирование, участие в городских парадах ✓ конкурсы рисунков, фотографий, сочинений и слоганов, соревнования, КВН, викторины, акции, агитбригады, месячники по ПДД ✓ смотры классных и отрядного уголков безопасности ✓ изготовление наглядных пособий для занятий по правилам дорожного движения; ✓ разработка проектов по ПДД на заседаниях совета командиров отряда Ресурсного центра «Зелёная волна»; ✓ встреча с работниками ГИБДД; ✓ просмотр видеофильмов.

Алгоритм подготовки учебного занятия	<ul style="list-style-type: none"> • определение цели занятия; • постановка задач; • определение темы занятия, ее обучающего, развивающего и воспитывающего потенциала; • определение вида занятия; • продумывание содержательных этапов и логики занятия, «изюминки занятия», которая способна вызвать удивление, изумление, восторг у детей; • отбор методов, способов и приемов работы педагога и детей на каждом этапе занятия; • подбор педагогических способов контроля и оценки детей, формы самооценки детей; • подбор дидактического, наглядного, раздаточного материала, продумывание заданий; • продумывание технического обеспечения занятия; • разработка краткого конспекта настоящего занятия.
Список литературы и источников для учащихся	<ul style="list-style-type: none"> ✓ В.И. Ковалько «Игровой модульный курс по ПДД или школьник вышел на улицу.- М: «ВАКО», 2006, - 192 с. ✓ Правила дорожного движения Российской Федерации, М: Эксмо, 2014. ✓ Авдеева Н.Н, Князева О.Л., Стеркина Р.Б. Безопасность на улицах и дорогах, 2010. ✓ Газета «Добрая дорога детства»

7. Условия реализации программы

Материально-техническое обеспечение	<p>Для выполнения программы используются:</p> <ul style="list-style-type: none"> - спортзал; - спортивная площадка; - актовый зал; - классные кабинеты; - аптечка первой помощи; - жезлы регулировщика; - велосипеды; - настольные и напольные игры по ПДД; - канцтовары; - литература по ПДД; - дополнительная литература; - компьютеры; - проектор; - экран.
Список литературы	
Список литературы	<ul style="list-style-type: none"> ✓ http://perekrestok.ucoz.com/load/ перекресток ✓ http://www.dddgazeta.ru/ добрая дорога детства ✓ http://www.gai.ru/PermisDeConduire/pddrf - Информационный портал ГАИ.РУ.

- ✓ http://ru.wikipedia.org/wiki/Правила_дорожного_движения - свободная энциклопедия о правилах Дорожного движения
- ✓ <http://www.gibdd.ru> - Официальный сайт ГИБДД МВД России
- ✓ <http://www.radionavigator.ru/bezopasnostq-dvigeniy.html> -- Дети и дорога
- ✓ <http://7sbgibdd.ru/page165637> - Сайт ГИБДД - ДПС ПДД РФ
- ✓ <http://detkin.ru/note/210.html> — Азбука дорожного движения для детей
- ✓ Федеральный закон «О безопасности дорожного движения»
- ✓ Правила дорожного движения РФ. 2017 г.
- ✓ Постановление Правительства РФ "О правилах дорожного движения
- ✓ Комментарий к Правилам дорожного движения РФ
- ✓ Программа по изучению ПДД и профилактике дорожно-транспортного травматизма 1-11 классы. Ставрополь. СКИПКРО. 2009.
- ✓ Методические рекомендации по профилактике детского дорожно-транспортного травматизма в общеобразовательных школах. М -2012.
- ✓ Авдеева Н.Н, Князева О.Л., Стеркина Р.Б. Безопасность на улицах и дорогах, 2010.
- ✓ Газета «Добрая дорога детства»
- ✓ Кузьмина Т.А., Шумилова В.В. Профилактика детского дорожно-транспортного травматизма, Волгоград, Издательство «Учитель», 2007.
- ✓ Головкин В.В. «Основы безопасности дорожного движения» М.2007.
- ✓ Дмитриев В.П. «Правила дорожного движения для школьников» - М. 2008
- ✓ Зеленин С.Ф. «Правила дорожного движения с комментарием для всех понятным языком» - М. 2007.
- ✓ Энциклопедия безопасности - М. 2002.
- ✓ Романова Е.А. Классные часы по правилам дорожного движения. Москва ТЦ Сфера, 2010.

8. Учебно – тематический план

№	Количество часов	Тема занятия
1.	1	Организационное собрание. Знакомство с работой отряда ЮИД. Его целями и задачами. Определение структуры и состава отряда. Подготовка к муниципальному параду отрядов ЮИД.
2.	1	Оформление уголка отряда ЮИД.
3.	1	Знакомство с комплексным межведомственным планом мероприятий по пропаганде ПДД и предупреждению ДДТТ. Анализ ДТП.

4.	1	Общие положения. Основные понятия и термины, принятые в правилах дорожного движения.
5.	1	Цели и задачи деятельности Ресурсного центра по профилактике ДДТП объединения отрядов ЮИД «Зелёная волна». Знакомство с положением совместных действий.
6.	1	Информация о первом светофоре, автотранспорте в России.
7.	1	Оформление выставки детских рисунков, плакатов, слоганов «Правила движения — не терпят нарушения».
8.	1	Общие правила движения пешеходов. Движение группами по улицам и дорогам.
9.	1	Правила дорожного движения для пассажиров.
10.	1	Участие в муниципальном мероприятии «Посвящение в юные пешеходы»
11.	1	Применение специальных сигналов.
12.	1	Муниципальный конкурс агитбригад «Мы за безопасную дорогу».
13.	1	Причины и последствия дорожно – транспортных происшествий.
14.	1	Дорожные знаки, жезлы, разметка.
15.	1	Дорога, обочина – место движения для пешеходов.
16.	1	Предупредительные сигналы светофора.
17.	1	Требования к движению велосипедистов.
18.	1	История Автотранспорта в России. Участие в празднике «Посвящение первоклассников в пешеходы»
19.	1	Элементы дороги.
20.	1	Составляющие части дороги.
21.	1	Акция единого действия «Засветись!» светоотражающие элементы.
22.	1	Общие положения, основные понятия и термины правил дорожного движения
23.	1	Значение первой медицинской помощи и правила её оказания
24.	1	Участие в заседании совета командиров, фотоотчёт о проделанной работе.
25.	1	Перекрёстки, их виды.
26.	1	Понятие о ране. Классификация ран и их осложнения
27.	1	Правила движения для велосипедистов.
28.	1	Подготовка к акции единого действия
29.	1	Участие в акции единого действия
30.	1	Правила проезда перекрёстков.

31.	1	Понятие о ране, классификация ран и их осложнения.
32.	1	Практическое занятие с фельдшером.
33.	1	Применение специальных сигналов.
34.	1	Правила движения для велосипедистов.
35.	1	Школьный конкурс уголков безопасности по ПДД
36.	1	Дорожно — транспортные происшествия.
37.	1	Виды кровотечений и их характеристика.
38.	1	Дорога — зона повышенной опасности.
39.	1	Характерные нарушения ПДД.
40.	1	Дорожно — транспортные происшествия.
41.	1	Первая медицинская помощь при ранениях.
42.	1	Практическое занятие с фельдшером.
43.	1	Технические требования к велосипеду.
44.	1	Практическое занятие с велосипедистами.
45.	1	Понятия об асептике и антисептике.
46.	1	Конкурс школьных агитбригад «Мы за безопасную дорогу!».
47.	1	Профилактика осложнений ран. Асептик и антисептик.
48.	1	Практическое занятие с фельдшером.
49.	1	Подготовка к муниципальному конкурсу по ПДД «Я и ты».
50.	1	Законы дорожного движения. Движение в жилой зоне.
51.	1	Назначение номерных, опознавательных знаков и надписей на транспортных средствах.
52.	1	Понятие о переломах и оказание первой медицинской помощи.
53.	1	Практическое занятие с фельдшером.
54.	1	Школьный конкурс рисунков и плакатов «Светофор 2024»
55.	1	Движение через железнодорожные пути.
56.	1	Виды повязок и правила их наложения.
57.	1	Участие в городском конкурсе рисунков и плакатов «Светофор - 2024».
58.	1	Установка и значение отдельных дорожных знаков.
59.	1	Движение групп велосипедистов.
60.	1	Правила наложения стерильных повязок на голову и грудь.

61.	1	Практическое занятие с фельдшером.
62.	1	Пропаганда правил дорожного движения.
63.	1	Перевязочный материал и правила пользования им.
64.	1	Правила проезда перекрестков.
65.	1	Элементы улиц и дорог. Регулируемые и нерегулируемые перекрестки.
66.	1	Изучение положения о муниципальном конкурсе «Безопасное колесо».
67.	1	Правила наложения стерильных повязок на живот и верхние конечности.
68.	1	Практические занятия с фельдшером.
69.	1	Правила дорожного движения для велосипедистов.
70.	1	Применение специальных сигналов.
71.	1	Первая медицинская помощь при ожогах.
72.	1	Дорожно-транспортные происшествия.
73.	1	Первая медицинская помощь при обморожениях.
74.	1	Проверочная работа теоретических и практических знаний по медицине.
75.	1	Подготовка к муниципальному конкурсу «Безопасное колесо».
76.	1	Первая медицинская помощь при внезапном прекращении сердечной деятельности и дыхания.
77.	1	Практическое занятие с фельдшером.
78.	1	Предупредительные сигналы и их применение.
79.	1	Задачи профилактики ДТП.
80.	1	Движение детей группами и в колонне. Перевозка детей.
81.	1	Конкурс классных уголков безопасности «Правила движения важны без исключения».
82.	1	Первая медицинская помощь при солнечном и тепловом ударах.
83.	1	Регулировщик на дорогах, сигналы регулировщика.
84.	1	Законы дорожного движения. Участие в муниципальной акции.
85.	1	Группы дорожных знаков.
86.	1	Подготовка к муниципальной акции «Внимание! Ребёнок – пассажир!».
87.	1	Автотранспорт и дорога.
88.	1	Подготовка к городскому конкурсу «Безопасное колесо».
89.	1	Организация безопасного дорожного движения.

90.	1	Правила проезда и перехода железнодорожного пути.
91.	1	Участие в муниципальной акции «Внимание! Ребёнок – пассажир!».
92.	1	Технические требования, предъявляемые к велосипеду.
93.	1	Практическое занятие с велосипедистами на специально размеченной площадке.
94.	1	Предупредительные сигналы, их применение.
95.	1	Выступление отряда ЮИД по правилам безопасности на дорогах перед классными коллективами
96.	1	Влияние погодных условий на движение автомобиля.
97.	1	Первая медицинская помощь при синдроме длительного сдавливания и закрытых повреждениях.
98.	1	Практическое занятие с фельдшером.
99.	1	Фигурное вождение велосипеда.
100.	1	Время реакции водителя. Тормозной и остановочный пути автомобиля.
101.	1	Муниципальный конкурс «Безопасное колесо», теория, презентация команды.
102.	1	Фигурное вождение велосипеда.
103.	1	Участие в церемонии награждения по итогам муниципального конкурса «Безопасное колесо»
104.	1	Участие отрядов ЮИД во Всероссийской акции «Георгиевская ленточка»
105.	1	Классификация и основные причины ДТП.
106.	1	Осветительные приборы автомобилей.
107.	1	Перевозка детей.
108.	1	Первая медицинская помощь при солнечном и тепловых ударах, обморожении, утоплении и укусах ядовитыми змеями и насекомыми.
109.	1	Транспортировка пострадавших. Практическое занятие с фельдшером.
110.	1	Влияние погодных условий на движение автомобиля.
111.	1	Конкурс прикладного творчества «Модный стиль».
112.	1	Классификация и основные причины ДТП.
113.	1	Понятие о переломах и травматическом шоке. Первая медицинская помощь.
114.	1	Транспортировка пострадавших.
115.	1	Виды перекрёстков.
116.	1	Задачи профилактики ДТП на железной дороге

117.	1	Действие людей при дорожно – транспортных происшествиях.
118.	1	Группы дорожных знаков.
119.	1	Встреча с сотрудниками ГИБДД. Беседа по профилактике ДДТП.
120.	1	Организация безопасного дорожного движения.
121.	1	Выступление отряда ЮИД «Радар» перед классными коллективами «Этика поведения на дорогах»
122.	1	Анализ детского дорожно - транспортного травматизма.
123.	1	Скрытые опасности на дорогах.
124.	1	Понятия о переломе и травматическом шоке. Первая медицинская помощь при переломе.
125.	1	Практическое занятие с фельдшером.
126.	1	Правила проезда и перехода железнодорожного пути.
127.	1	Перекрёстки, их виды.
128.	1	Терминальные состояния. Оказания первой медицинской помощи.
129.	1	Скрытые опасности на дорогах.
130.	1	Оказание первой медицинской помощи при ожогах. Практическое занятие с фельдшером.
131.	1	Организация безопасного дорожного движения. Патрулирование на дорогах
132.	1	Сердечно — лёгочная реанимация. Практическое занятие с фельдшером.
133.	1	Установка и значение отдельных дорожных знаков.
134.	1	Участие в параде отрядов ЮИД.
135.	1	Анализ детского дорожно-транспортного травматизма.
136.	1	Подведение итогов. Участие в заседании совета командиров «Зеленая волна». План работы на следующий учебный год.
Всего 34 рабочих недели, 4 часа в неделю. Итого 136 занятий.		

Приложение 1. Тест «Дорожные знаки»

Назовите каждый из предложенных дорожных знаков

1.



- Движение пешеходов запрещено
- Остановка запрещена
- Движение запрещено

2.



- Дорога с односторонним движением
- Выезд на дорогу с односторонним движением
- Дорога для автомобилей

3.



- Велосипедная дорожка
- Пересечение с велосипедной дорожкой
- Движение на велосипедах запрещено

4.



- Подземный пешеходный переход
- Надземный пешеходный переход
- Пешеходный переход

5.



- Пешеходный переход
- Движение пешеходов запрещено
- Подземный пешеходный переход

ЗАНЯТИЕ «ГОРОД КАК ТРАНСПОРТНАЯ СИСТЕМА.

ДВИЖЕНИЕ ТРАНСПОРТА»

Как писал наш великий поэт А. С. Пушкин, он много путешествовал «... то в коляске, то верхом, то в кибитке, то в карете, то в телеге, то пешком».

К перечисленным им средствам передвижения можно было бы добавить дрожки, возки и другие экипажи. Такое множество транспортных средств было уже в то далекое время. Что же говорить о наших днях! Сегодня дороги заполнены огромным количеством разнообразных автомобилей. По городу движутся автобусы, троллейбусы, трамваи, грузовики, легковые автомобили.

Быстроходные машины, способные мчаться со скоростью более 100 км в час, вынуждены ползти, как черепахи.

И этот мощный, заполняющий собой от края до края всю проезжую часть транспортный поток пересекают пешеходы, передвигающиеся со скоростью 3–5 км в час.

Как сделать, чтобы автомобили могли двигаться со скоростью, хотя бы близкой к той, что разрешена Правилами, а пешеходы при этом не нервничали бы, ожидая возможности перейти на другую сторону дороги? Обеспечить всем участникам безопасность и оптимальную скорость можно только в том случае, если движение подчинено определенному порядку, управляемо, то есть осуществляется его организация, регулирование и контроль за исполнением водителями и пешеходами Правил дорожного движения.

В нашей стране принято правостороннее движение. Это значит, что водители всех автомобилей, мотоциклов, велосипедисты и пешеходы при движении по улицам и дорогам должны придерживаться правой стороны. Но не во всех странах движение правостороннее. Например, в Англии, Японии, Индии и некоторых других странах движение левостороннее.

В городах и населенных пунктах транспортным средствам Правилами дорожного движения разрешена скорость не более 60 км/ч. На дорогах за пределами населенных пунктов автомобили могут идти с большей скоростью. Для легковых автомобилей предельная разрешенная скорость – 90 км/ч, для грузовых и мотоциклов – 70 км/ч.

Но во всех случаях – в городе, за городом, – водители, как правило, выбирают скорость движения с учетом дорожных условий, погоды, времени суток. Если на улице сильное движение транспорта или плохая погода – гололед, дождь, туман, водитель снижает скорость. Тогда в случае опасности он может быстрее остановить автомобиль.

Машины по улицам идут в несколько рядов. Многорядное движение организуют для того, чтобы пропустить через улицу возможно большее количество транспортных средств. Чем шире улица, тем больше рядов и тем быстрее проезжают автомобили.

Велосипеды, мопеды и другие транспортные средства, идущие со скоростью 30 км/ч, занимают крайний правый ряд у тротуара. Между рядами автомобилей соблюдается определенное расстояние – интервалы.

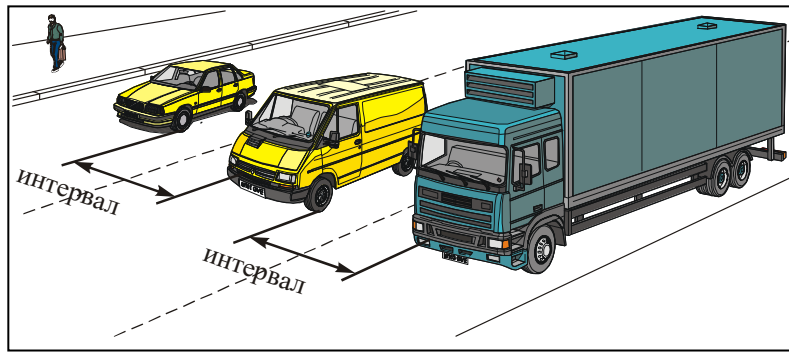

По длине улицы между машинами также выдерживается положенное расстояние – дистанция.

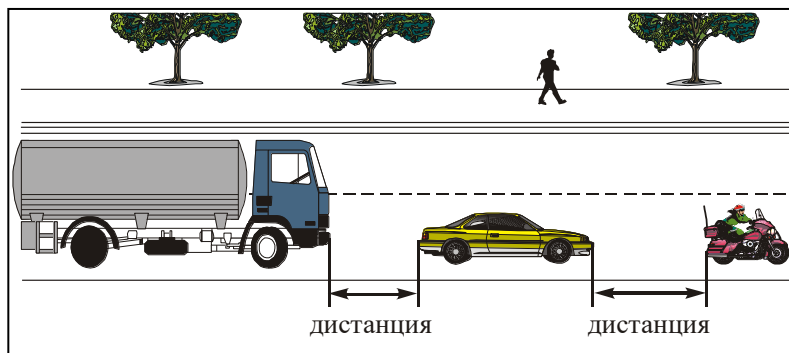

Дистанцию водители выбирают в зависимости от скорости движения, чтобы не произошло столкновения в том случае, если впереди идущий автомобиль затормозит. Чем выше скорость движения, тем большей должна быть дистанция между автомобилями.

Транспортные средства движутся с различной скоростью. Водителям разрешается обгонять автомобили, идущие с меньшей скоростью.

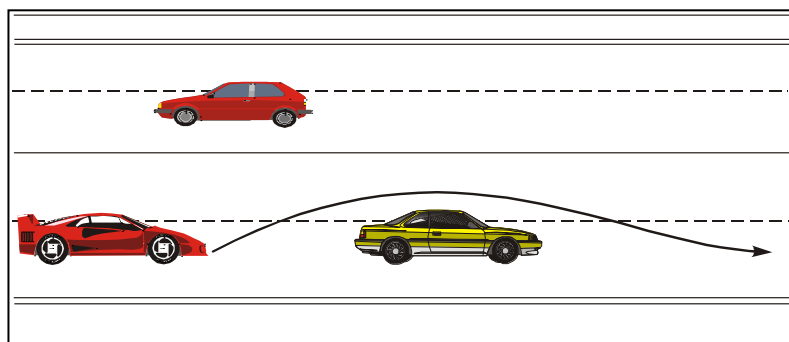

Для того чтобы обогнать впереди идущую машину, водители иногда вынуждены выезжать на полосу, предназначенную для встречного движения транспорта. Поэтому при переходе улицы пешеходы должны быть очень внимательны, осторожны, чтобы вовремя заметить объезжающий автомобиль и дать ему дорогу.

Подъезжая к перекрестку, водители могут менять направление движения в зависимости от того, куда им дальше надо ехать: направо, налево или в обратную сторону. Для этого они заранее, до перекрестка, делают перестроение в рядах.

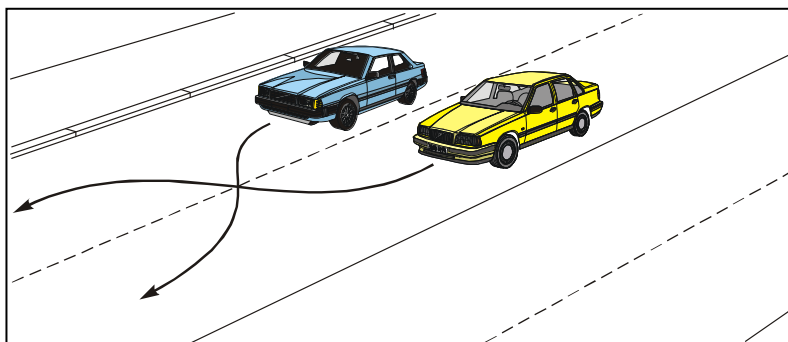

Те, кому надо повернуть направо, переезжают в крайний правый ряд, к тротуару. При взаимном перестроении транспортное средство, движущееся справа, имеет преимущество в движении. Машины, которые должны повернуть налево, занимают крайний левый ряд. На месте остаются машины, которые поедут прямо.

Прямо можно ехать из любого ряда, за исключением случаев, когда это не разрешается знаком «Направление движения по полосам» или дорожной разметкой. Перестроение водители делают с таким расчетом, чтобы подъехав к перекрестку, машины уже заняли нужные места, и тогда дальше они не будут мешать друг другу.

Перед началом перестроения водители подают предупредительные сигналы: «поворот налево», «поворот направо».

Правила дорожного движения призывают всех участников движения – водителей, пешеходов – относиться с уважением друг к другу, быть взаимно предупредительными. Это поможет избежать дорожных происшествий, сохранить всем жизнь и здоровье.

Пешеход должен помнить, что дорога – для транспорта, а для него – тротуар. И всегда надо стремиться пропустить транспорт, не создавать помех движению, не переходить улицу в неположенном месте, не появляться внезапно там, где движутся автомобили.

Задание 1.

Рассмотрите рисунки и определите, в каких направлениях могут двигаться транспортные средства и пешеходы.

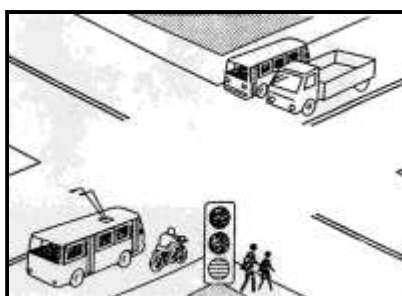
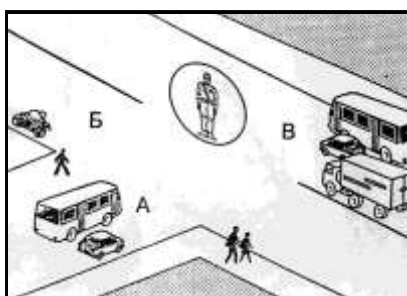

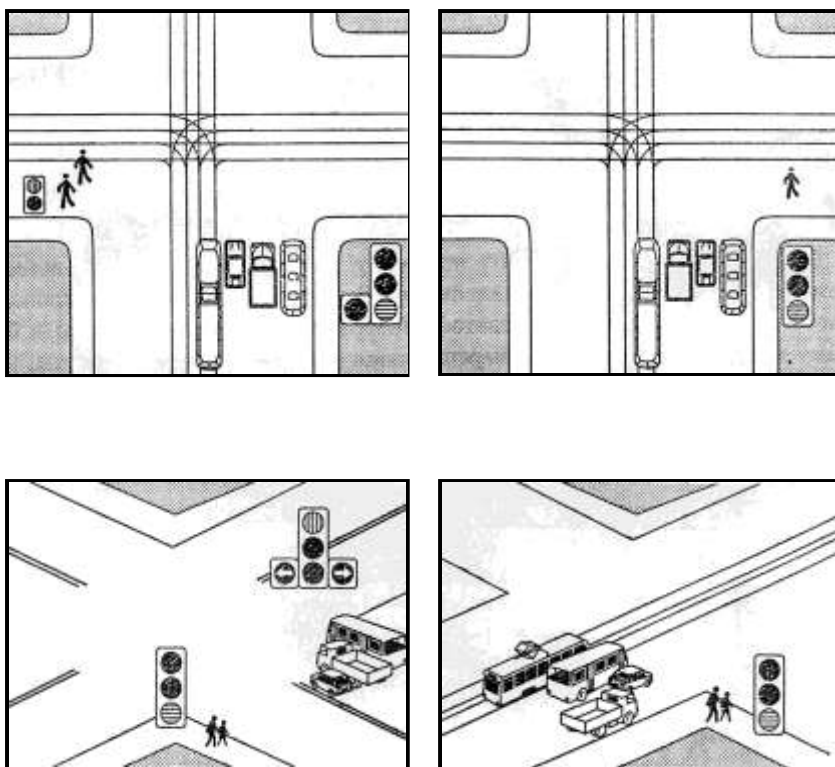

Ответ:

1) Автобус В, легковой автомобиль В и грузовик В – прямо. Мотоцикл Б – прямо и направо. Остальным транспортным средствам движение запрещено. Пешеход со стороны правого плеча регулировщика может переходить дорогу (при этом он имеет преимущество перед мотоциклом, поворачивающим направо), двум другим пешеходам движение запрещено.

2) Троллейбус может двигаться прямо и налево (пропустив встречный транспорт). Мотоцикл – прямо и направо. Грузовой автомобиль – прямо, налево и в обратном направлении (пропустив встречный транспорт). Пешеходы могут переходить дорогу, при этом мотоцикл и грузовой автомобиль (при поворотах) должны их пропустить.

3) Автобус может двигаться прямо и направо, грузовой автомобиль – прямо, легковой автомобиль – прямо, трамвай – прямо и направо. Пешеходы могут переходить дорогу.

4) Автобус может двигаться прямо и направо, легковой автомобиль налево и в обратном направлении, пропустив трамвай, трамвай – прямо, налево и направо. Пешеход может переходить дорогу, при этом автобус и трамвай (при правом повороте) должны его пропустить.

5) Автобус может двигаться направо, грузовому автомобилю движение запрещено, легковой автомобиль может двигаться налево. Пешеходам можно переходить дорогу, при этом пешеходам уступают дорогу автобус и легковой автомобиль.

6) Грузовик может двигаться прямо и направо, легковой автомобиль – прямо, автобус – прямо, налево и в обратном направлении, трамвай – прямо, пешеходы могут переходить дорогу.

Задание 2.

В каких направлениях может двигаться автомобиль?

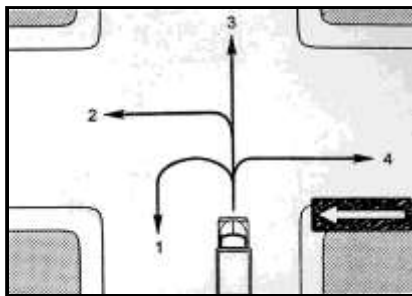

Ответ: в направлениях 1, 2 и 3.

**ЗАКОН – ОСНОВА БЕЗОПАСНОСТИ,
или ПОЧЕМУ НУЖНО ЗНАТЬ ЗАКОН
«О БЕЗОПАСНОСТИ ДОРОЖНОГО ДВИЖЕНИЯ»
И «ПРАВИЛА ДОРОЖНОГО ДВИЖЕНИЯ РОССИЙСКОЙ
ФЕДЕРАЦИИ»**

Наверное, не вызывает сомнений необходимость знания правил дорожного движения.

А зачем нужно знать закон «О безопасности дорожного движения»? Что такое закон?

Закон – это постановление государственной власти, обязательные правила.

А что такое безопасность?

Безопасность – это состояние человека, при котором ему никто и ничто не угрожает.

А кто или что обеспечивает отсутствие опасности и защиту от нее на дороге?

Например, когда вы переходите дорогу, кто защищает вас от опасности? На первый взгляд, вы все решаете сами. Горит зеленый сигнал светофора – вы идете. Транспорт в это время стоит. Там, где светофора нет, вы принимаете решение о переходе дороги в соответствии с требованиями правил дорожного движения, предусмотренными для данной ситуации.

Но ведь кто-то установил светофоры и научил нас ими пользоваться, кто-то объяснил, как надо переходить дорогу там, где светофора нет. Все это предусмотрено «Правилами дорожного движения РФ». Значит, при переходе дороги мы были под защитой Правил дорожного движения, которые введены и действуют на основании закона «О безопасности дорожного движения».

В дорожном движении участвует множество людей: водители, пешеходы, пассажиры. Представьте себе, что все они вели бы себя на дороге кому как заблагорассудится, считая это своим личным делом. Кто-то оставил бы свой автомобиль на повороте, перегородил дорогу, потому что ему так удобно.

Другой поехал бы по рельсам навстречу трамваю, кто-то перебежал дорогу там, где захотел, и т. д. В дорожном движении правила для всех должны быть едины. Только при таком условии возможна безопасность для всех участников движения.

Основная задача закона Российской Федерации «О безопасности дорожного движения» – охрана жизни, здоровья и имущества граждан путем предупреждения дорожно-транспортных происшествий и снижения тяжести их последствий (если они все же произошли). Для решения этой задачи и разрабатываются Правила дорожного движения, устанавливается государственный надзор и контроль за их выполнением. В законе сказано, что участники дорожного движения обязаны выполнять все его требования по обеспечению безопасности движения, изложенные в Правилах дорожного движения. Нарушители его, согласно ст. 31 закона «О безопасности дорожного движения», несут ответственность – дисциплинарную, административную (выговор, увольнение с работы, лишение водительских прав, штраф) и даже уголовную, вплоть до лишения свободы.

Ответственность за нарушение закона несут все граждане – пешеходы, пассажиры, водители, должностные лица. Незнание закона не освобождает от ответственности за его невыполнение, а значит, и от наказания за его нарушение. (Это называется *презумпцией* знания закона.) Закон предоставляет участникам движения право свободно и беспрепятственно передвигаться по дорогам в соответствии с установленными правилами, получать любую информацию о дорожном движении. Участники движения имеют право на получение бесплатной медицинской помощи, спасательные работы и другую экстренную помощь при ДТП, а также на возмещение ущерба в случае нанесения им телесных повреждений, повреждения транспортного средства и грузов в результате ДТП, происшедшего не по их вине.

Запомните:

Из «Правил дорожного движения РФ»

«... Правила дорожного движения устанавливают единый порядок дорожного движения на всей территории Российской Федерации. Другие нормативные акты, касающиеся дорожного движения, должны основываться на требованиях Правил и не противоречить им.

Участники дорожного движения должны действовать таким образом, чтобы не создавать опасности для движения и не причинять вреда (пункт 1.5.)

Лица, нарушившие Правила, несут ответственность в соответствии с действующим законодательством».

Проблема безопасности дорожного движения приобрела важное значение во всех странах мира достаточно давно. Поэтому уже 90 лет назад было принято первое международное соглашение – Парижская конвенция по автомобильному движению, которая содержала некоторые обязательные предписания по правилам движения и вводила первые дорожные знаки, указывающие на наличие опасности.

Общая основа Правил дорожного движения, закрепленная международными соглашениями, позволяет пешеходам и водителям ориентироваться в дорожном движении любой страны, что является важным условием дорожной безопасности.

Основополагающий документ (часто его называют нормативным актом), регулирующий поведение участников движения, – это Правила дорожного движения. Они определяют действия участников движения в типичных ситуациях, содержат нормативные положения, касающиеся сигналов светофоров и регулировщиков, дорожных знаков и разметки, технического состояния транспортных средств. Поэтому Правила дорожного движения вполне справедливо считаются дорожной грамотой.

НОМЕРНЫЕ ОПОЗНАВАТЕЛЬНЫЕ ЗНАКИ И НАДПИСИ НА ТРАНСПОРТНЫХ СРЕДСТВАХ

На всех видах транспорта – автомобилях, автобусах, мотоциклах, мотороллерах, мопедах (с рабочим объемом двигателя 49,8 см³), колесных тракторах и других машинах – имеются номерные знаки. Их выдает Государственная автомобильная инспекция.

На каждом автомобиле устанавливают два знака – один спереди, другой сзади. На прицепах, мотоциклах, мопедах и мотороллерах укрепляют один знак – сзади.

На автобусах, грузовых автомобилях и прицепах на заднем борту кузова делают надпись, повторяющую цифры номерного знака.

Номерные знаки изготавливают из металла и покрывают черной краской, а цифры и буквы наносят белой краской. (Сейчас на спецмашинах номерные знаки покрывают синей краской, а цифры и буквы наносят белой краской). Правила дорожного движения требуют, чтобы номерные знаки были всегда чистыми, хорошо видимыми, а в вечернее время задний номерной знак должен освещаться фонарем.

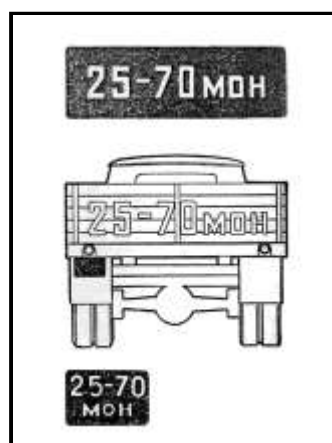

На велосипеды и гужевые повозки тоже могут выдаваться номерные знаки или регистрационные карточки. Всевозможные дорожные и строительные машины также имеют надписи. Вам, наверное, приходилось видеть автопоезда. Это – грузовой автомобиль с одним или двумя прицепами, над кабиной грузовика устанавливается опознавательный знак автопоезда.

Опознавательные знаки

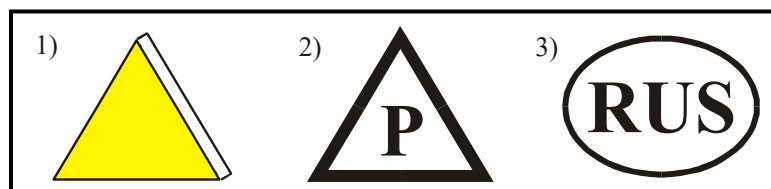

- 1) автомобильного поезда;
- 2) автомобиля, переоборудованного для ручного управления;
- 3) отличительный знак России.

Знак автопоезда – треугольник желтого цвета. В вечернее время он освещается с помощью вмонтированной внутрь знака электролампочки. Все прицепы имеют по два светоотражающих приспособления в виде красных треугольников сзади и белых – на передней стенке.

Часто на дорогах можно встретить автобусы, перевозящие детей в театр, в цирк.



Чтобы окружающие водители знали об этом и были особенно осторожны, на таких автобусах спереди и сзади укрепляют специальный знак. Знак имеет квадратную форму, он желтого цвета с красной каймой. На нем изображен символ дорожного знака «Дети».

На улицах часто встречаются автомобили, служащие для обучения вождению. На таких автомобилях укрепляют опознавательный знак – белый треугольник с красной каймой и буквой «У» черного цвета.



Кроме того, у легкового автомобиля на двери кузова и у грузового на передней части и заднем борту может иметься надпись: «Учебный».

Вам, наверно, приходилось встречать легковые автомобили, у которых на лобовом и заднем стеклах кузова установлен белый знак с красной каймой и буквой «Р» черного цвета. Это автомобили с ручным управлением.



На таких автомобилях с ручным управлением ездят, например, инвалиды Великой Отечественной войны.

На дорогах можно увидеть автомобили, движение которых разрешается Госавтоинспекцией с определенной скоростью.



На них сзади устанавливают опознавательный знак, повторяющий изображение запрещающего знака «Ограничение скорости». На знаке указана разрешенная скорость движения, например 40 км/ч.

Бывает, что на машине перевозят очень большой груз, который выступает за борта. Чтобы предупредить об этом окружающих водителей и пешеходов, на таких машинах по краям груза укрепляют флажки или специальные сигнальные щитки, а в вечернее время светящиеся фонари: впереди – белого цвета, а сзади – красного.



Иногда можно видеть, как один автомобиль с помощью троса или штанги буксирует другой.



Так поступают, когда автомобиль почему-либо вышел из строя и его надо доставить до места. Для того чтобы трос был лучше виден, его через каждый метр обозначают флажками. Штангу, соединяющую машины, окрашивают полосками красного и белого цветов.

Очень опасно переходить и тем более перебежать дорогу сразу же за прошедшим автомобилем: можно неожиданно попасть под буксируемый автомобиль. Пешеход окажется между двумя автомобилями, которые связаны между собой буксирным тросом, и водитель впереди идущего автомобиля не сможет заметить попавшего в беду пешехода.

А если сломался велосипед, можно ли его буксировать? Велосипед неустойчив при малой скорости и в неподвижном состоянии, поэтому никогда не пытайтесь буксировать велосипед с помощью другого велосипеда.

Ребята, если вы увидите, что произошло дорожно-транспортное происшествие, столкновение или грубое нарушение правил движения, постарайтесь запомнить или записать буквы и цифры номерного знака, а также надписи на транспортном средстве, по вине которого произошло нарушение правил движения. О случившемся сообщите в школе, автоинспектору.

Задача

Ширина кузова автомобиля 2,5 м, длина 4 м, высота борта 60 см. Найти объем кузова. Можно ли перевезти на этом автомобиле груз большего объема? Какие существуют ограничения размеров перевозимого груза? Как безопасно перевозить груз, длина которого больше длины кузова?

Решение

1) $60 \text{ см} = 0,6 \text{ м}$

2) $2,5 \cdot 4 \cdot 0,6 = 6 \text{ (м}^3\text{)}$

Ответ: можно. Груз, выступающий за габариты транспортного средства спереди или сзади более чем на 1 м или сбоку более чем на 0,4 м от внешнего края габаритного огня, должен быть обозначен опознавательными знаками «крупногабаритный груз», а в темное время суток и в условиях недостаточной видимости кроме этих знаков он должен быть обозначен спереди фонарем или световозвращателем белого цвета, сзади – фонарем или световозвращателем красного цвета

Занятие «ОСВЕТИТЕЛЬНЫЕ ПРИБОРЫ АВТОМОБИЛЕЙ»

С наступлением темноты в вечернее время водители включают внешние осветительные приборы. Они расположены как спереди автомобиля (фары, подфарники), так и сзади.



При густом тумане, сильном дожде и снегопаде, при въезде в туннель их включают даже днем. Фары могут переключаться на ближний и дальний свет.

В городах и поселках на освещенных улицах водители транспорта включают подфарники или ближний свет в фарах. Дальний свет фар разрешается включать на неосвещенных улицах и дорогах. На освещенных улицах и дорогах нет надобности включать фары с ярким дальним светом. Включив их, водитель может ослепить встречного водителя, свет будет раздражать также глаза пешеходов, а это может привести к дорожному происшествию. Дальним светом водитель пользуется только на загородных дорогах или на неосвещенных улицах. При встречном разъезде автомобилей водители всегда переключают дальний свет на ближний, чтобы не ослепить друг друга. Это делается заблаговременно, не менее чем за 150 метров от приближающегося автомобиля.

Пешеходы и велосипедисты при движении по дорогам могут быть ослеплены фарами идущих навстречу машин. Велосипедистам в этом случае не следует менять полосу своего движения. Надо остановиться. Пешеходам в этот момент нужно быть предельно осторожными.

Во время остановки или стоянок транспорта на неосвещенных участках улицы или дороги водители включают габаритные огни.

Иногда случается, что по каким-то причинам автомобиль двигаться дальше не может, ожидает технической помощи. Об этом водитель предупреждает окружающих, устанавливая на расстоянии 25–30 метров сзади автомобиля специальный знак аварийной остановки или мигающий красный фонарь.

Знаки аварийной остановки



а) знак аварийной остановки; б) мигающий красный фонарь.

Все велосипедисты, двигаясь по улицам и дорогам в вечернее время, также должны включать на своих велосипедах передние и задние фонари. Пешеходы в это время суток также должны быть особенно внимательны.

При обгоне в темное время суток водители транспорта подают дополнительный световой сигнал переключением света фар. Водитель впереди идущей машины, заметив сигнал, уступает дорогу.

При остановке и стоянке на неосвещенных улицах и дорогах в темное время суток и в других условиях недостаточной видимости (при густом тумане, сильном дожде, снегопаде и т. п.) на транспортном средстве должны быть включены габаритные или стояночные огни (специальные фонари на некоторых автомобилях, которые устанавливают на кузове). При их неисправности или отсутствии водитель транспортного средства

обязан выставить также знак аварийной остановки на расстоянии 25–30 метров позади транспортного средства.

Задача 1.

Мотоциклист едет со скоростью 95 км/ч, а скорость велосипедиста на 76 км/ч меньше. Во сколько раз скорость мотоциклиста больше скорости велосипедиста? Кому из них легче остановиться?

Решение:

1) $95 - 76 = 19$ (км/ч)

2) $95 : 19 = 5$ (раз)

Ответ: в 5 раз; легче остановиться велосипедисту, так как при меньшей скорости короче тормозной путь.

Задача 2.

При допустимой скорости 40 км/ч автомобиль двигался со скоростью 50 км/ч. На сколько процентов водитель превысил скорость?

Решение:

1) $50 - 40 = 10$ (км/ч)

2) $10 : 40 = 1/4$

3) $1/4 \cdot 100 = 25$ (%)

Ответ: водитель превысил

скорость на 25 %.

ЗАНЯТИЕ «ОСТАНОВОЧНЫЙ ПУТЬ АВТОМОБИЛЯ»

Иногда по несколько раз в день вам приходится переходить дорогу. На проезжей части ваш путь пересекает путь движения транспорта. И здесь надо проявлять особое внимание и осторожность. Нельзя создавать помехи движению. Это значит, что улицу надо переходить лишь там, где положено, и сначала убедиться в безопасности перехода, в том, что поблизости нет автомобиля.

А как определить, далеко от вас автомобиль или близко, можно ли успеть перейти дорогу или нет? Во всех случаях нельзя торопиться, лучше переждать. Ведь автомобиль идет очень быстро, примерно в 10–12 раз быстрее пешехода. И главное, водитель, неожиданно увидев на проезжей части человека, не сможет остановить машину сразу. Это просто невозможно по законам физики. Ведь после торможения автомобиль в течение некоторого времени проходит еще определенное расстояние – тормозной путь.

Тормозной путь зависит от силы сцепления колес с дорогой. Если дорога сухая и шины автомобиля новые, то сила сцепления колес с дорогой увеличивается, и наоборот, если дорога скользкая, а шины стертые, сила сцепления уменьшается. В первом случае тормозной путь сокращается, во втором увеличивается.

Путь, проходимый автомобилем с момента обнаружения водителем препятствия (опасности, пешехода) до полной остановки, то есть остановочный путь (S), состоит из нескольких слагаемых:

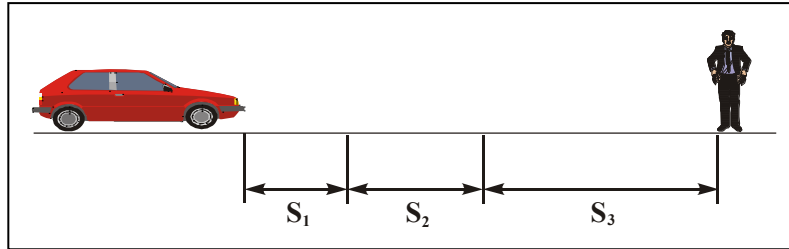

1) пути S_1 , проходимого автомобилем с момента обнаружения водителем препятствия до момента нажатия им на тормозную педаль (пути, проходимого автомобилем за время реакции водителя).

Время реакции водителя при управлении автомобилем непостоянно и зависит от многих причин: возраста водителя, его утомления, опыта, освещенности дороги и т. п. Это время может колебаться от 0,4 до 1,5 с. А за 1,5 с автомобиль при скорости 50 км/ч проходит путь, равный 20,8 м;

2) пути S_2 , проходимого автомобилем за время срабатывания тормозов. Это время уходит на приведение в действие тормозного механизма;

3) пути S_3 , проходимого автомобилем с момента полного вступления в действие тормозов до полной остановки. С того момента, как начнут действовать тормоза, автомобиль проходит до полной остановки некоторое расстояние – тормозной путь.

Следовательно, остановочный путь можно выразить формулой:

$$S = S_1 + S_2 + S_3$$

Путь торможения автомобиля во многом зависит от скорости его движения. Чем больше скорость, тем этот путь длиннее.

Например, водитель ехал сначала со скоростью 30 км/ч, а затем увеличил скорость до 60 км/ч. Кажется бы, тормозной путь увеличится также вдвое, а на самом деле он увеличивается в 4 раза.

Длина тормозного пути зависит и от массы автомобиля. У более тяжелых автомобилей, таких как автобус, грузовик, тормозной путь больше, чем у легковых автомобилей.

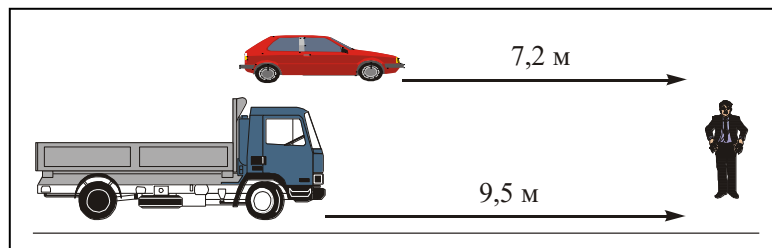

Тормозной путь автомобиля меняется также в зависимости от погодных условий.

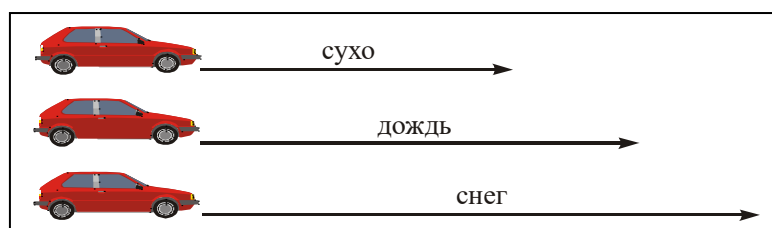

Помните: любую машину, трамвай, троллейбус сразу остановить невозможно! Вы подвергаете себя страшной опасности, пытаясь пересечь улицу или дорогу перед близко идущим автомобилем.

Игровая программа «Правила дорожного движения»

Знать правила дорожного движения обязательно не только взрослым, но и детям.

Ведущий игры торжественно объявляет, что сегодня любой может сдать экзамен и стать Юным водителем.

«Как это?» — немой вопрос.

«Просто! Для этого надо познакомиться с правилами дорожного движения. »

Правила движения,
Все без исключения.
Знать должны зверюшки:
Барсуки и хрюшки,
Зайцы и тигрята,
Пони и котята.
Вам, ребята, тоже
Все их надо знать!

Делаем ребятам предостережение:
Выучите срочно ПРАВИЛА ДВИЖЕНИЯ,
Чтоб не волновались каждый день родители,
Чтоб спокойно мчались улицей водители!

Но самый главный на дороге – светофор. Дети могут рассказать стихи о светофоре.

Светофор нас в гости ждет.
Освещает переход.
Загорелся красный глаз:
Задержать он хочет нас.
Если красный – нет пути.
Красный свет – нельзя идти.
Желтый свет – не очень строгий:
Жди, нам нет пока дороги.
Ярко-желтый глаз горит:
Все движение стоит!
Наконец, зеленый глаз
Открывает путь для нас.
Полосатый переход
Пешеходов юных ждет!

Светофор сказал нам строго:
- Осторожно, здесь дорога!
Не играйте, не шалите,
Просто стойте и смотрите!
Наверху зажегся красный:
Красный свет – всегда опасный!
Едут трактор и трамвай,
Эй, водитель не зевай!
Белой зеброй – переходы:
Ждут спокойно пешеходы.
Светофор сказал нам ясно –
Красный свет – идти опасно!
Светофор нам подмигнул,
Желтым глазом он моргнул.
Желтый свет и красный свет:

Все равно дороги нет!
Светофор стоит на страже,
По ночам не спит он даже.
Заглянув в его глаза,
Заскрипели тормоза,
Все машины встали в ряд,
Люди тоже ждут стоят.
Светофор зажег для нас
Свой зеленый добрый глаз.
Аккуратно, не спешим,
Не несемся, не бежим!
Подождав совсем немного
Мы идем через дорогу!

А тепер давайте вспомним, кто у нас есть на дороге (отгадавшему дается накидка с соответствующим изображением)

Ясным утром вдоль дороги
На траве блестит роса.
По дороге едут ноги,
И бегут два колеса.
Угадайте, есть ответ, -
Это мой... (велосипед)

Четыре колеса,
Резиновые шины,
Мотор и тормоза...
И что это? (Машина)

С виду он немного грубый,
Возит он кирпич, и трубы.
Выдержит его спина
Даже трактор и слона.
Тяжести возить привык
По дорогам...(Грузовик.)

Несется и стреляет,
Ворчит скороговоркой,
Трамваю не угнаться
За этой тараторкой. (Мотоцикл)

Что за чудо – целый дом,
Окна светлые кругом,
Носит обувь из резины,
И питается бензином. (Автобус)

Две пары ног – на мостовой,
И две руки на головой.(Троллейбус)

Он по рельсам катит резво,
Все колеса из железа.
Эй, прохожий, не зевай –
Это катится...(Трамвай.)

Я мчусь с сиреной на пожар,
Везу я воду с пеной,

Потушим вмиг огонь и жар,
Мы быстры, словно стрелы. (Пожарная машина)

Если кто-то заболел,
Срочно нас зовет на помощь, —
Набери скорей ноль-три...
И приедет... (Скорая помощь)

Полосатая дорожка
От машин его спасет,
Ведь ходить по той дорожке
Может только... (пешеход)

Посмотри, силач какой:
На ходу одной рукой
Останавливать привык
Пятитонный грузовик. (Регулировщик, инспектор)

Теперь игра. В помещении в некоторых местах расстелены «зебры» так, чтобы пешеход мог по ним ходить (перебегать нельзя). Транспорт может ездить так, чтобы не сталкиваться друг с другом. Подъезжая к переходу, транспорт должен притормозить и пропустить пешехода и только потом ехать дальше. Если есть раз метка, транспорт должен ездить только по дорогам. Пешеход всегда смотрит налево-направо перед тем, как перейти. Инспектор следит за соблюдением правил, при нарушении и столкновении свистит в свисток (при этом все останавливаются), подходит к нарушителю, говорит ему, что он неправильно сделал и удаляет его из игры. Игра заканчивается, когда удален пешеход или весь транспорт, или когда детям надоело.

Ведущий говорит, что трудно не сталкиваться, если ездить как попало, без правил. Именно поэтому придумали дорожные знаки. Ведущий рассказывает, что дорожные знаки помогают машинам и пешеходам безопасно двигаться. По всем дорогам знаки одни и те же, водители и пешеходы знают и понимают их. Знаки всегда четкие, не похожие один на другой, чтобы не ошибиться, без лишних деталей или украшательств и подчинены своим правилам. Основные виды знаков:

- Предупреждающие знаки



- Запрещающие знаки



- Предписывающие знаки



- Информационно-указательные знаки



Ведущий рассказывает значение основных знаков дорожного движения, как понять их смысл. По ходу рассказа раскладывает знаки на видном месте. И предлагает отгадать загадки и показать соответствующий знак.



Затихают все моторы!
И внимательны шоферы,
если знаки говорят:
«Близко школа! Детский сад!»



Этот знак ну очень строгий,
Коль стоит он на дороге.
Говорит он нам: "Друзья,
Ездить здесь совсем нельзя!"



Знак водителей стращает,
Въезд машинам запрещает!
Не пытайтесь сгоряча
Ехать мимо кирпича!



В дождь и в ясную погоду
Здесь не ходят пешеходы.
Говорит им знак одно: "Вам ходить запрещено!"



Это знак такого рода:
Он на страже пешехода.
Переходим с куклой вместе
Мы дорогу в этом месте



Бродят здесь посреде дороги
Лоси, волки, носороги.
Ты, водитель, не спеши,
Пусть сперва пройдут ежи!



Чтоб тебе помочь
Путь пройти опасный,
Говорим и день и ночь,
Зеленый, желтый, красный
Затихают все моторы!



Если нужно дозвониться
Хоть домой, хоть за границу,
Знак поможет, скажет он,

Где искать вам телефон!



В этом месте круглый год
Совершают разворот!



Коль водитель вышел весь,
Ставит он машину здесь,
Чтоб, не нужная ему,
Не мешала никому.



Говорит знак: "В самом деле,
Что плетешься еле-еле?
Будь ты хоть трехглавый змей,
Ехать медленней не смей!"



Эй, водитель, не зевай!
Ходит впереди трамвай.
Ты притормози немножко,
Уступи ему дорожку.

Теперь, когда дети уже знают дорожные знаки, их значение и как себя вести, когда они встречаются, можно поиграть в новую игру. Обозначается дорога, в разных местах ставятся знаки, стелется «зебра». Пешеход и транспорт двигаются согласно правил дорожного движения. Инспектор следит за порядком. По желанию дети могут меняться наклейками. Подведем итоги. Дети сдают экзамен на звание Юного водителя и получают грамоты. Вот она, цель. Теперь не мешает спеть песенку. Песня /мотив "Пусть бегут неуклюже..."/

Пусть бегут неуклюже
Пешеходы по лужам,
А авто ждут зеленый сигнал,
Знает каждый ребенок
Красный свет светофора
Просит, чтоб ты чуток подождал.

Припев: А я шагаю на зеленый,
Всем прохожим я пример,
Зная правила движенья
На дороге нет проблем

Сценарий выступления агитбригады на муниципальном конкурсе

ЮИД «Мы за безопасные дороги» по ПДД (2019)

«Клад»

Звучит музыка из мультфильма «Подарок для слона»

Появляется с зонтиком Дюдюка:

Я люблю на солнце тучки
Нагонять средь бела дня
Превращать цветы в колючки
Просто радость для меня
Обожаю врать и спорить
И дразнить из-за угла
Если б только всех поссорить
Я когда-нибудь смогла б
Ах, Дюдюка! Ух Дюдюка!
Бяка, привередина!
Исключительная злюка,
Ябеда и вредина!!!

Позвольте представиться: Дюдюка Барбидокская, собственной персоной! А у вас я тут смотрю конкурс. Ну да, ну да, как же праздник знатоков дружных ребят, умных девчат? Знаю, видела,

знакома с одними такими, вон, видите, сюда топают две дружилки, если что, вы меня не видели !
(Прячется)

Под музыку «Хорошо под небесами», появляются обезьянка и тигрёнок.

Тигрёнок: Ну и зачем ты меня по такому холоду потащила?

Обезьянка: Да как же ты не понимаешь! Смотри сюда! (Разворачивает карту)

Тигрёнок: Ну и что я тут не видел?

Обезьянка: Да ты читай!

Тигрёнок: (Читает по слогам)Найди клад!

Обезьянка: Понял?

Тигрёнок: Клад это то, что покладено?

Обезьянка: Это то, что положено!

Тигрёнок: Нет, это то, что закопано, а точнее зарыто!

Обезьянка: Это то, что от всех пока скрыто, но нам это нужно найти!

Тигрёнок: Зачем?

Обезьянка: Если мы его найдём первыми, то станем самыми, самыми...

Тигрёнок: Богатыми?

Обезьянка: Нет, самыми, самыми...

Тигрёнок: Важными?

Обезьянка: Нет, умными, нужными!

Тигрёнок: Главными?

Обезьянка: Юными инспекторами дорожного движения!

Тигрёнок: Здорово! А где будем искать этот клад?

Обезьянка: Держим путь строго по карте!

Тигрёнок: Надо взять мешок побольше, вдруг он большой, в руках не поместится?

Звучит мелодия из мультфильма «Клад»

Дюдюка: Чё им не положено? Ещё и не покладено? И при том зарыто? Надо будет разобраться!
Тссс! (Крадётся за тигрёнком и обезьянкой)

Появляется Крот с лопатой, он вкапывает дорожный знак

«Дорожные работы»

Обезьянка: Смотри, Тигрёнок, как он хорошо копает!

Тигрёнок: Ура, нашли!

Крот: Кого нашли?

Тигрёнок: Клад!

Обезьянка: Ты копай, копай, не отвлекайся!

Появляется инспектор: Что за шум?

Тигрёнок: Мы клад нашли!

Инспектор: Эх вы, это не клад, а знак «Дорожные работы», ходить и ездить здесь нельзя!

Обезьянка: И что нам делать?

Инспектор: Двигаться по другой дороге! По безопасной.

Обезьянка: Крот идём с нами клад искать, ты так хорошо копаешь!

Крот: Некогда мне всякими глупостями заниматься, у меня работы много!

Тигрёнок: Сверяем маршрут по карте и в путь!

Звучит музыка из мультфильма «Клад»

Дюдюка: Ха, кладоискатели нашлись! Сейчас я вас, задавак, проучу! Устрою вам маленький бумсик! Холод напущу! (Начинает крутить свой зонтик (Слышен звук метели) Крот вкапывает знак «Железнодорожный переезд со шлагбаумом»

Тигрёнок: Что - то я совсем замёрз!

Обезьянка: И я продрогла. А вот смотри - батарея парового отопления, сейчас вмиг согреемся.

Тигрёнок: Крот, дай нам погреться у батареи!

Крот: Ну и ну! (Качает удивлённо головой)

Обезьянка: Тигрёнок тебе тепло?

Тигрёнок: Нет!

Обезьянка: И мне нет! Наверное, тепло отключили!

Инспектор: Это кто тут так дрожит? Что вы здесь делаете?

Тигрёнок: Греемся!

Инспектор: Ну и как, получается?

Обезьянка: Пока не очень!

Инспектор: И не получится!

Тигрёнок: Почему, ведь это же батарея!

Инспектор: Это не батарея, а дорожный знак «Железнодорожный переезд со шлагбаумом»! Смотрим внимательно, и, если шлагбаум вам путь открывает, шагаем смело вперёд!

Обезьянка: Надо же, как всё мудро придумано!

Тигрёнок: Продолжаем поиски клада! Крот, идём с нами!

Крот: Мне клада не надо!

Звучит музыка из мультфильма «Клад», тигрёнок с обезьянкой уходят, играя в снежки.

Появляется Дюдюка: Вот неугомонные! И мороз им не страшен. Ну ничего, мстя моя будет ужасна. Посмотрим, как они запляшут, когда увидят вот этот знак!

Крот вкапывает дорожный знак «Прочие опасности»

Появляются тигрёнок и обезьянка, перепрыгивая через друг друга.

Обезьянка: Смотри, Тигрёнок - восклицательный знак!

Тигрёнок: Значит можно здесь скакать, петь играть и танцевать!

Танцуют озорной танец

Появляется инспектор: Это кто тут нарушает правила движения?

Обезьянка: Мы не нарушаем, а веселимся! Знак разрешает всем восклицать!

Инспектор: Этот знак предупреждает - на дороге подстерегают опасности!

Тигрёнок: Понял! Это без сомнения Дюдюка Барбидокская! Опять где-то притаилась, мечтает всё испортить!

Дюдюка: А чё, сразу Дюдюка, Дюдюка? Думаете, мне не обидно? У вас и конкурсы, и агитбригады, и друзья, а я всё одна и одна! Тут конечно станешь злючкой, ябедой, колючкой!

Обезьянка: А хочешь, мы тебя с собой возьмём клад искать?

Дюдюка: Хочу, только, чур, моя половина!

Тигрёнок: Копай, Крот, вот здесь!

Обезьянка: А по карте вот здесь!

Дюдюка: Вот чует моя чуйка, что не здесь, а вот там надо копать! За мной!

Крот: Ура!

Тигрёнок: Нашли!

Обезьянка: Клад нашли!

Дюдюка: И чего они веселятся? Разве это клад? Его в мешок не покладёшь, то есть не положишь. И в сундук не закопаешь, то есть не запрёшь!

Обезьянка: Да как ты не понимаешь - это же правила дорожного движения, знать и соблюдать которые должен каждый!

Дюдюка: А это что ещё такое? Так призывно светится?

Инспектор: Это фликеры!

Обезьянка: А зачем они нужны?

Инспектор: Эти светоотражательные элементы крепятся на одежду, чтобы издалека, в свете фар, было видно в темноте пешехода.

Дюдюка: А меня всем видно будет?

Инспектор: Конечно!

Обезьянка: А мне пойдёт?

Инспектор: Несомненно!

Крот: И мне он просто необходим!

Тигрёнок: Стильно, модно, безопасно,

Обезьянка: Знать и соблюдать - всем ясно?

Дюдюка: Дорожный патруль на страже порядка,

Теперь нарушителям будет не сладко!

Песня: Дорога, дорога похожа на друга,

Похожа на друга, с которым всегда,

Всегда интересно и даже не тесно

На узенькой самой тропе никогда.

Хорошо шагать всем дружно

И знать правила всем нужно,

Чтобы было безопасно

Ехать, прыгать и бежать

Учим правила все вместе,

Чтобы было интересней,

Должен каждый их запомнить

И конечно соблюдать!

Инспектор: Направо! Шагом марш!

Музыка на выход

Сценарий выступления команды ЮИД МБОУ «СОШ №10» на конкурсе «Безопасное колесо»

«Винни Пух с друзьями идёт в гости»

(Звучит спокойная музыка Винни Пух спит)

Звучит телефонный звонок

Сова: Алло! Алло! Пух! Пух, ты что оглох?

Винни Пух: Пух у аппарата!

Сова: Ну, наконец - то я до тебя дозвонилась! Апчхи!

Пух: Будь здорова! Сова. Тебе чего не спится?

Сова: Какой может быть сон! Сегодня же конкурс «Безопасное колесо»! И нас пригласили в нём поучаствовать! Кролик уже там скачет, Пятачок шарики надувает, Ослик Иа новый марш сочиняет, а ты всё в зимней спячке!

Пух потягивается: Ну, ещё ведь только утро.

Сова: А кто нас всех нас уверял, кто ходит в гости по утрам, тот поступает мудро, а?

Пух: Что там на этом конкурсе мёдом намазано, что все туда рвутся?

Сова: Насчёт мёда сказать не могу, но то что там интересно, здорово и главное безвозмездно правилам дорожным учат, уверена!

Пух? Без чего, без чего?

Сова: Безвозмездно, то есть даром!

Пух: А, ну если даром, то я согласен!

Сова: Сбор на нашей волшебной поляне!

Звучит песня Винни Пуха «Кто ходит в гости по утрам» (Пух сворачивает одеяло, причёсывается, натирает нос полотенцем)

Появляется Пятачок с шариками, допевает с Пухом песенку:

Пятачок: Здравствуй Винни! Смотри, какие у меня шарики!

Пух: Шарики, замечательные, но зачем они нужны? И почему они такого цвета?

Пятачок: Воздушными шариками, можно кого хочешь порадовать, к тому же они со смыслом! Красный свет - нам с тобой дороги нет!

Жёлтый приготовиться! А зелёный говорит - проходите путь открыт!

И нам пешеходам можно шагать через дорогу!

Пух: А, понятно, тогда пошагали!

Звучит мелодия песни «Кто ходит в гости по утрам»

Им навстречу появляется Ослик Иа: Доброе утро Пух и Пятачок! Если оно конечно может быть добрым!

Пух: Кто тебя с утра расстроил?

Ослик вздыхает: Это длинная история!

Пятачок: До пятницы мы абсолютно свободны, так, что рассказывай!

Иа: Надоело мне эта беспросветная серость! Надоело быть ослом! Я постоянно всё теряю, то хвост, то настроение, а у меня сегодня, между прочим, день рождения, а об этом никто не помнит и не знает.

Пух: Не грусти, сегодня замечательный день! Для тебя, для нас, для детей и взрослых! Ведь сегодня в день твоего рождения устроен конкурс по правилам дорожного движения, будут сюрпризы, песни и смех, море новых друзей и тебя ждёт успех!

Иа: Ну тогда надо поспешить на праздник!

Появляется Сова: Апчхи! Всё бы спешили! А ведь недаром говорится - поспешишь, людей насмешишь. Вы к конкурсу подготовились? Дорожные знаки, правила изучили?

Пух: У меня в голове целый клад: опилки, сопелки, хотелки, пыхтелки!

Сова: Этим кладом никого не удивишь!

Пятачок: А у меня есть шарики, как сигналы светофора!

Сова: Банально, их и так все знают, подари их ослику, у него сегодня день рождения!

Пятачок: Дарю тебе ослик эти шарики от всего сердца!

Ослик: Спасибо! Теперь я могу на перекрёстке регулировать дорожное движение, и никого не будут обзывать нами - осликами!

Пух: А я дарю ослику горшочек!

Ослик: А в нем, наверное, мёд?

Пух: Понимаешь, Иа, мёд, это такой хитрый предмет,

Он только что был, как его уже нет...

Но ты не волнуйся в горшочек можно ведь налить чего угодно, вот я и налил в него волшебную краску белого цвета!

Ослик: Это же мой любимый цвет, я нарисую этой краской и дорожную разметку, и пешеходный переход! Издалека всем будет видно!

Пух: Приятно другу подарить горшок на день рождения,

Шедевр он сможет сотворить и в этом нет сомнения!

Ослик: И я, и я, и я того же мнения!

Пятачок: А у тебя Сова готов подарок!

Сова: А как же! Вот совсем недавно нашла возле дороги под кустом чертополоха колесо!

Пух: Везёт же некоторым!

Пятачок: Это, наверное, запасное колесо, кто - то потерял!

Сова: Какое ещё запасное? Безопасное! Я сейчас так и напишу: Бизопасное калисо! Ослик, давай сюда краску!

Ослик: Мне краски не жалко, но если ты ошибок наделаешь, будет жаль...

Сова: Да, у меня правильно писание хромает, оно хорошее, но почему - то хромает! У кого бы спросить?

Пух: Вон сколько народу на поляне собралось, давайте у них спросим!

Пятачок: Продиктуйте нам пожалуйста как правильно написать безопасное колесо?

Ответы из зала:

Сова: Помедленней, пожалуйста, я записываю! Всё! Подписала!

Ослик: Ему ещё банта не хватает для праздничности! **(прикрепляет красивый бант)**

Пятачок: И шариков! **(привязывают шары)**

Пух: У меня созрела в голове новая песня!

Сова: Пой! А мы все вместе подхватим, правда?

Пух: Приятно нам друзья дарить,

Сейчас без промедления

Такое чудо - колесо

И в этом нет сомнения!

Пятачок: И я,

Сова: и я ,

Ослик: и я того же мнения!

Пух: Пусть это колесо хранит нас всех от неприятности,

Знать правила и соблюдать! Для общей безопасности!

Тогда порядок на дорогах будет без сомнения!

Пятачок: И я ,

Сова: И я ,

Ослик: И я того же мнения!

Ослик: Пусть это колесо станет волшебным талисманом для всех на этом празднике!

Пух: И я!

Пятачок: И я!

Сова: И я того же мнения! **(Ослик вручает колесо жюри.)**

Музыка на выход.

Сценарий театрализованного представления
«Как Дюймовочка Кроту помогала»

(Звучит мелодия. Появляется Дюймовочка с флейтой, следом за ней Мышь)

Мышь: Всё играешь? Музицируешь? Нет чтобы помочь горох или фасоль перебрать!

Дюймовочка: Ах, Тётушка, зачем мне горох, фасоль?

Хотя нет «Фа», «Соль» мне очень даже кстати.

Мышь: Ну что тут скажешь, творческая личность, одна музыка у этой девчонки на уме!

Вот что, некогда мне твоим глупостям потакать. Я побежала на работу, а тебе задание – проводить нашего соседа крота в аэропорт. Он решил отправиться в кругосветное путешествие.

Дюймовочка: Какой аэропорт? Как я его провожу, у меня же нет навигатора, и я дорогу не знаю!

Мышь: А язык тебе на что? Он, как говорится, и до Киева доведёт!

Дюймовочка: Что вы, Тётушка, сжальтесь! Какой Киев? Что я там буду делать?

Мышь: Без паники! Вот тебе свисток, жилет, браслет и фонарик!

Дюймовочка: А фонарик зачем?

Мышь: Сигнал СОС подавать! В случае чего, «Гланас» спасёт! Крот, ты готов?

Появляется Крот: Всегда готов!

(Звучит музыка. Дюймовочка и Мышь одевают Крота в дорогу)

Дюймовочка: Можно отправляться!

(Звучит тревожная музыка. Шум дороги. Скрежет тормозов, сигналы автомобилей)

Дюймовочка: Ах, как же суров этот мир! Так хочется красоты и изящества!

Крот: А мне хочется в аэропорт!

Дюймовочка: Вижу мигающий столб малой архитектурной формы. Он живой и светится!

Крот: Может, это светлячок? Я светлячков очень люблю, особенно в сырном соусе!

Дюймовочка: Нет, светлячки зелёные, а на столбе горит шарик моего любимого красного цвета! Скромно, но со вкусом. Давай подойдём, полюбуемся!

Крот: Наверное, это яблоко! Жаль, что только одно, вкусновато, но маловато!

(Слышен свист. Пролетает встревоженная Ласточка. Появляется Светофор)

Крот: Не свисти! Денег не будет!

Дюймовочка: Это не я, это Ласточка!

Под музыку появляется инспектор: Так, здравия желаю! Инспектор Ласточкин. Это кто тут нарушает правила дорожного движения?

Дюймовочка: Не понимаю, о чём это вы? Мы осматриваем местные достопримечательности!

Крот: А я хотел сувенирами запастись.

Инспектор: Какие сувениры, какие достопримечательности? Это светофор! Его сигналы нужно знать и непременно соблюдать!

Дюймовочка: Что нужно с блюда дать? У нас блюда нет!

Крот: Да, блюда нет. Вот только чемодан.

Инспектор: Вам, пешеходы, нужно соблюдать сигналы светофора.

Светофор: Если горит красный свет, пешеходам пути нет!

Жёлтый свет вам говорит – перехода пока нет

Подожди ещё немного, вновь отправишься в дорогу.

А свет зелёный говорит: « Проходите, путь открыт!»

Дюймовочка: Хорошо, мы будем знать!

Крот: Это, конечно, замечательно, но как мне быть? Я ведь слепой!

Инспектор: А для вас есть специальные звуковые сигналы, они вам подскажут, когда можно переходить дорогу!

Слышен звуковой сигнал светофора

Крот: Вот как он свистит, заливается!

Дюймовочка: Ваш свисток неправильно настроен! Нижнюю «ля» надо исполнять на полтона ниже! А верхняя «си» не дотягивает! Идеально звучало бы вот так...*(Пытается на свистке воспроизвести мелодию)*

Инспектор: Вы мне тут не свистите, то есть зубы не заговаривайте. Сигналы для всех едины!

Крот: Мы больше не будем нарушать, честное кротовское!

Инспектор: Счастливого пути!

(Звучит музыка «Спроси у жизни строгой, какой идти дорогой». Дюймовочка с Кротом отправляются дальше. Им навстречу лягушонок на велосипеде, чуть не сбивает Крота и Дюймовочку. Звучит велосипедный сигнал. Появляется знак «Велосипедная дорожка»)

Лягушонок: Ква- Ква, Ккуда мчишь! Посторонись!

Дюймовочка: Фу, как грубо!

Лягушонок: Вы что, квашни, знак не видите? *(Уезжает)*

Крот: Я - то точно не вижу, а что за знак?

Дюймовочка: Да, чупа – чупс, на котором нарисован велосипед.

Крот: Надо брать, в дороге пригодится!

Мимо пролетает ласточка, раздаётся свист.

Крот: Не свисти, денег не будет!

Дюймовочка: Это не Я!

Инспектор: Инспектор Ласточкин. Опять нарушаем?

Этот знак должны все знать непременно, соблюдать!

Знак: Знайте это, Крот и крошка, здесь велосипедная дорожка!

Берегите руки ноги - пешеходам нет дороги!

Инспектор: Счастливого пути! *(Уходит)*

Лягушонок: Невезды! Это кваждый должен знать!

Дюймовочка: Подумаешь – задавака!

Крот: Дюймовочка, я на самолёт опаздываю!

Веди меня, скорее самой короткой дорогой в аэропорт!

Дюймовочка: Хорошо! Ах... Крот, ты не поверишь своим глазам!

Крот: За то я точно верю, что мы сейчас с тобой опять во что-нибудь вляпаемся!

Дюймовочка: Ты только послушай. Прямо перед нами афиша, а на ней чёрным по голубому нарисован в свете софитов танцор. Танцы – это моя страсть!

(Звучит музыка. Дюймовочка танцует с Кротом. Летит ласточка, раздаётся свист. Появляется знак «Пешеходный переход»)

Крот: Что? Опять?!

Под музыку появляется инспектор: Не опять, а снова! Инспектор Ласточкин. Опять нарушаете?

Дюймовочка: Да не нарушаем мы, а танцуем!

Инспектор: Какие могут быть танцы на дороге?

Крот: Да всякие разные. Вот вы какие предпочитаете?

Инспектор: Дорога не место для танцев!

Дюймовочка: А как же афиша с танцором?

Инспектор: Это не афиша, а дорожный знак, обозначающий пешеходный переход!

Знак: Уважает весь народ пешеходный переход!

Дюймовочка: Ой... Как же много надо знать, правила все соблюдать!

Инспектор: Без паники. Вот вам книга. Изучайте

Правила дорожного движения.

Знать и строго исполнять всем без исключения!

Крот: А мне как быть? Хоть я очень плохо вижу, но чувствую, что без знаний о правильном поведении на дороге протяну я быстро ноги.

Инспектор: По такому случаю вам вручаю диск особый, где рассказано, как правильно вести себя на дороге. Слушайте внимательно, всё запоминайте, правила дорожные точно соблюдайте!

(Кроту вручает наушники и диск)

Крот: Спасибо!

(Звучит музыка Крот и Дюймовочка исполняют песню)

Всем, всем, всем и каждому скажу:

Я, я, я секретов не держу!

Будь, будь, будь внимательным в пути!

Знать, знать, знать все правила должны!

Дюймовочка: А нам пора в аэропорт!

Крот: Чтобы было интересней, отправляемся все вместе!

(Все участники выстраиваются на сцене)

Инспектор: На первый, второй рассчитайсь! Песню запевай!

(Звучит музыка, все исполняют песню)

Спроси у жизни строгой,
Какой идти дорогой?
Куда по свету белому
Направиться с утра?
Иди за солнцем следом,
Хоть этот путь неведом,
Иди, мой друг, всегда иди
Дорогою добра.

Инспектор: Направо! Вперёд шагом марш!

(Под музыку все участники уходят со сцены)

Приложение 3

ЗАНЯТИЕ «БЕЗОПАСНОЕ ПОВЕДЕНИЕ НА ТРАНСПОРТЕ.

КАК СТАТЬ ГРАМОТНЫМ ПАССАЖИРОМ»

Современная жизнь сопряжена с многочисленными ситуациями на дороге, где люди выступают в качестве пешеходов или водителей. Характер отношений между ними напрямую зависит от того, как они выполняют установленные правила дорожного движения.

Водители часто жалуются, что пешеходы провоцируют возникновение дорожно-транспортных происшествий. Пешеходы, в свою очередь, упрекают водителей в отсутствии культуры вождения. В итоге взаимное восприятие пешеходов и водителей напоминает известный анекдот: *Человек переходит дорогу в непредусмотренном месте и замечает, что к нему быстро приближается автомобиль. «Не трамвай, объедет», – подумал пешеход. «Не столб, отойдет», – решил водитель.*

В России в автомобильных авариях ежегодно погибает более 29 тысяч человек. А сколько трагических событий происходит на железнодорожном транспорте, в метро, трамваях, троллейбусах! Высокие скорости, сжатый газ, едкие химические вещества, электрический ток, неопытность водителей – вот далеко не полный перечень причин, которые нередко приводят к печальным событиям на транспорте.

Рассмотрим аварийные ситуации, возникающие на различных видах транспорта.

Экстремальные ситуации

аварийного характера на легковом автомобиле

В случае аварии (столкновение со встречной машиной, падение машины с насыпи и др.) последствия могут быть самыми трагичными. Вместе с тем соблюдение элементарных правил безопасности значительно увеличивает шансы на выживание при автомобильных авариях.

Подголовники и ремни безопасности уменьшают вероятность гибели при лобовом столкновении в два-три, а при опрокидывании – в пять раз. Без ремней безопасности, столкнувшись с неподвижным препятствием даже на скорости 20 км/ч, водитель скорее всего получит травму; та же ситуация при 50 км/ч равносильна прыжку с четвертого этажа.

Что же делать, если авария неизбежна?

Вот несколько советов опытных водителей:

1. Не покидать машину до ее остановки (шансов выжить в машине в 10 раз больше, чем при «катапультировании»).

2. Когда удар неизбежен, самое главное – препятствовать своему перемещению вперед и защитить голову. Упереться ногами в пол, голову наклонить вперед между рук, напрягая все мышцы, упереться руками для смягчения удара.

3. Наиболее опасное место для пассажира – переднее сиденье, поэтому детям до 12 лет нельзя там находиться без специального устройства.

4. После того как удар произошел, первым делом надо определиться, где и в каком положении вы находитесь, нет ли пожара, не подтекает ли бензин. В зависимости от ситуации двигайтесь к выходу. Если дверцы не открылись, надо открывать или разбивать окна.

Если машина упала в воду, она может некоторое время держаться на плаву. Однако дверцы открывать не следует – машина начнет резко погружаться. Выбираться надо через открытое окошко. При погружении под воду с закрытыми окнами и дверцами воздух в салоне автомобиля держится несколько минут. Следует включать фары (чтобы машину было легче искать), активно провентилировать легкие, избавиться от лишней одежды, не забыть документы. Выбираться надо через дверцу или окно. Взявшись руками за крышу машины, подтянуться, а затем резко плыть вверх. Если дверцу заклинило и стекло не опускается, надо разбить лобовое стекло. Выбираться наружу можно, когда машина наполнилась водой наполовину. Если распахнуть дверцу и попытаться тут же выбираться, вам будет мешать поток воды, идущий в салон.

Оказавшись вне машины, помните, что у вас не меньше 30–40 секунд. Этого достаточно, чтобы выплыть на поверхность.

Правила безопасности

в городском общественном транспорте

Во время поездок в городском общественном транспорте пассажиру необходимо соблюдать следующие правила:

1. При возникновении какой-либо опасной ситуации в первую очередь действовать по указанию водителя трамвая или троллейбуса.

2. Не выходить из вагона, когда водитель переводит стрелку.

3. Не прыгать в трамвай (троллейбус) на ходу;
4. Выходить из трамвая (троллейбуса) следует осторожно, чтобы не попасть под движущийся транспорт;
5. При нахождении около дверей остерегаться ушибов рук дверями подвижного состава;
6. Не высовываться из окон, опасаясь быть задетым движущимся транспортом или каким-либо препятствием;
7. Запрещается разговаривать с водителем во время движения.

В случае пожара в автобусе, трамвае или троллейбусе необходимо:

1. Немедленно сообщите о пожаре водителю и пассажирам;
2. Потребуйте остановиться и открыть двери. Будьте осторожны! В троллейбусах и трамваях металлические части могут оказаться под напряжением в результате нарушения защитной изоляции проводов;
3. При необходимости используйте для эвакуации аварийные люки в крыше и выходы через боковые окна. Если надо, выбейте ногами стекла. В транспорте обычно имеются материалы, выделяющие при горении ядовитые газы, поэтому покидайте салон быстро, закрывая рот и нос платком или рукой. Выбравшись из салона, отойдите подальше, так как могут взорваться баки с горючим или произойти замыкание высоковольтной электросети;
4. Немедленно по телефону или через водителей проезжающих машин сообщите о пожаре в пожарную часть, окажите посильную помощь пострадавшим.

ЗАНЯТИЕ ПО МЕДИЦИНЕ «ОКАЗАНИЕ ПЕРВОЙ ПОМОЩИ ПРИ РАНЕНИЯХ

ПОВЯЗКИ. КАК НАЛОЖИТЬ ПОВЯЗКИ»

Нередко каждый из нас попадает в ситуации, когда он должен уметь оказать помощь как себе, так и товарищам. Сегодня на уроке мы познакомимся с видами ран, научимся оказывать первую помощь при ранениях, накладывать повязки.

Раной называется повреждение, при котором нарушается целостность кожных покровов, слизистых оболочек, а иногда и глубоких тканей. От того чем нанесено ранение, зависит тип этого ранения, что и определяет соответствующее лечение.

Раны могут быть *резаными, рублеными, колотыми, ушибленными, рваными, укушенными, огнестрельными*.

1. Резаные раны – наносятся острыми предметами, чаще всего ножом, бритвой, стеклом. Они характеризуются ровными краями, умеренно или сильно кровоточат.

2. Рубленые раны – возникают при нанесении повреждения острым, но тяжелым предметом (топор, коса, шашка). По своему внешнему виду напоминают резаные раны, но отличаются большей глубиной.

3. Колотые раны – наносятся ножом, кинжалом, гвоздем, вилами или иными острыми предметами; это узкие и глубокие раны.

4. Ушибленные раны – возникают под действием давления, при ударе тупым предметом; при падении или сдавливании тела; края таких ран неровные, кровотечение слабое.

5. Рваные раны – возникают в результате разрыва кожи при натяжении; края таких ран неровные. Кровотечение слабое.

6. Укушенные раны – по внешнему виду напоминают ушибленные или рваные раны; нередко вместе со слюной бешеных животных в них попадает инфекция.

7. Огнестрельные раны – следствие повреждения тела снарядом из огнестрельного оружия. В зависимости от вида снаряда различают *пулевое ранение*, *ранение дробью*, *осколочное ранение*. Огнестрельное ранение может быть *сквозным*, когда ранящий предмет проходит насквозь и рана имеет входное и выходное отверстия; *слепым*, когда предмет застревает в теле. Входное отверстие при сквозном ранении всегда меньше выходного.

Запомните! При любой ране самая большая опасность для организма таится в кровотечении и инфекции.

Значение немедленной первой помощи велико потому, что ее задачей является остановка кровотечения и предотвращение заражения раны. Кровотечение бывает *наружным* и *внутренним*.

При наружном кровотечении кровь из раны вытекает наружу.

Внутреннее кровотечение подразумевает кровотечение в полости тела, при ранах внутренних органов, возникающих при ударе тупым предметом, наблюдается разрывы печени, селезенки, почек и крупных сосудов.

Запомните! Нельзя закрывать рану грязными платками, тряпками, бельем, нельзя клеивать бумагой, листьями, нельзя прикладывать к ране снег, землю, пыль и т. д.

Правильная обработка раны препятствует возникновению ее осложнений и почти в 3 раза сокращает время заживления.

Повязки бывают укрепляющие (для удержания перевязочного материала на ране), давящие (для остановки венозного кровотечения) и неподвижные (фиксирующие).

Укрепляющие повязки могут быть *косыночными*, *працевидными*, *бинтовыми*, *пластырными*.

Косыночные повязки удобны для подвешивания руки при некоторых ее заболеваниях и повреждениях. Косынку можно сделать из любого платка, сложив его с угла на угол. Середину косынки подводят под согнутое в локтевом суставе до 90° предплечье так, чтобы верхний угол косынки заходил за локоть, а длинные концы перекидывают на шею и завязывают сзади. Вершину косынки в области локтевого сустава загибают вперед и фиксируют английской булавкой. Косынку можно использовать для наложения повязок почти на любую область тела.

Как наложить повязку (бинтовать)

1. Встать лицом к пострадавшему.
2. Бинтовать от себя, слева направо.
3. Руку, ногу нужно бинтовать по направлению снизу вверх.
4. Нельзя допускать перемещения (сдвига) перевязочного материала, наложенного на рану.

5. Первые два-три оборота бинта накладывать один на другой, последующие обороты накладывать надо в косом направлении так, чтобы каждый последующий оборот бинта покрывал половину предыдущего.

6. Через каждые 3–4 оборота поворачивайте бинт.

7. Запомните, что слишком слабо наложенный бинт сползет, слишком туго намотанный – мешает нормальному кровообращению.

8. Закреплять повязку надо несколько выше или ниже раны, завязав концы надорванного по длине бинта.

9. При отсутствии бинта надо укрепить перевязочный материал на ране косынкой, платком, галстуком, шарфом.

Первая помощь при ранениях и кровотечениях

Кровотечение может быть *капиллярным, артериальным и смешанным*.

При ранах возможно повреждение костей, суставов, нервов, внутренних органов, развитие шока, воспаление.

Первая помощь сводится к тому, чтобы остановить кровотечение, защитить рану от загрязнения, ослабить боль.

При сильном кровотечении выше раны накладывают жгут и затягивают до остановки кровотечения. Под жгут следует положить записку, указав время его наложения. Суть в том, что время наложенного жгута на поврежденный участок летом допускается не более 2 часов, а зимой – 1,5 часа. На рану наложить стерильную повязку. Промывать рану и извлекать инородные тела запрещено. Область вокруг раны можно обработать йодом или спиртом.

1. Наложение повязки на кисть.

Крестообразная повязка при повреждении ладонной или тыльной поверхности кисти накладывается, начиная с фиксирующего хода на запястье, а далее по тылу кисти на ладонь.

2. Наложение повязки на локтевой сустав.

Повязка на локтевой сустав накладывается, начиная 2–3 оборотами бинта через локтевую ямку, и далее спиралевидными оборотами бинта, попеременно чередуя их на предплечье и плече с перекрещиванием в локтевой ямке.

3. Наложение повязки на плечевой сустав.

Повязка на плечевой сустав накладывается, начиная от здоровой стороны из подмышечной впадины по груди к наружной поверхности поврежденного плеча сзади через подмышечную впадину на плечо, по спине через здоровую подмышечную впадину на грудь и, повторяя ходы (обороты) бинта, пока не закроют весь сустав, закрепляют конец бинта на груди булавкой.

4. Наложение повязки на коленный сустав.

Повязка на коленный сустав накладывается, начиная с кругового оборота через надколенную чашечку, а затем обороты бинта попеременно идут ниже и выше, перекрещиваясь в подколенной ямке.

5. Наложение повязки на голеностопный сустав.

На голеностопный сустав накладывают восьмиобразную повязку. Первый фиксирующий оборот бинта делают выше лодыжки, далее вниз на подошву и вокруг стопы, затем бинт ведут по тыльной поверхности стопы выше лодыжки и возвращаются на стопу, затем на лодыжку, закрепляют конец бинта круговыми оборотами выше лодыжки.

6. Наложение повязки на область пятки.

Повязка на область пятки накладывается первым оборотом бинта через наиболее выступающую ее часть, далее поочередно выше и ниже первого оборота бинта, а для фиксации делают косые и восьмиобразные ходы бинта.

ОКАЗАНИЕ ПЕРВОЙ ПОМОЩИ ПРИ РАНЕНИЯХ

ПОВЯЗКИ. КАК НАЛОЖИТЬ ПОВЯЗКИ

Нередко каждый из нас попадает в ситуации, когда он должен уметь оказать помощь как себе, так и товарищам. Сегодня на уроке мы познакомимся с видами ран, научимся оказывать первую помощь при ранениях, накладывать повязки.

Раной называется повреждение, при котором нарушается целостность кожных покровов, слизистых оболочек, а иногда и глубоких тканей. От того чем нанесено ранение, зависит тип этого ранения, что и определяет соответствующее лечение.

Раны могут быть *резаными, рублеными, колотыми, ушибленными, рваными, укушенными, огнестрельными*.

1. Резаные раны – наносятся острыми предметами, чаще всего ножом, бритвой, стеклом. Они характеризуются ровными краями, умеренно или сильно кровоточат.

2. Рубленые раны – возникают при нанесении повреждения острым, но тяжелым предметом (топор, коса, шашка). По своему внешнему виду напоминают резаные раны, но отличаются большей глубиной.

3. Колотые раны – наносятся ножом, кинжалом, гвоздем, вилами или иными острыми предметами; это узкие и глубокие раны.

4. Ушибленные раны – возникают под действием давления, при ударе тупым предметом; при падении или сдавливании тела; края таких ран неровные, кровотечение слабое.

5. Рваные раны – возникают в результате разрыва кожи при натяжении; края таких ран неровные. Кровотечение слабое.

6. Укушенные раны – по внешнему виду напоминают ушибленные или рваные раны; нередко вместе со слюной бешеных животных в них попадает инфекция.

7. Огнестрельные раны – следствие повреждения тела снарядом из огнестрельного оружия. В зависимости от вида снаряда различают *пулевое ранение, ранение дробью, осколочное ранение*. Огнестрельное ранение может быть *сквозным*, когда ранящий предмет проходит насквозь и рана имеет входное и выходное отверстия; *слепым*, когда предмет застревает в теле. Входное отверстие при сквозном ранении всегда меньше выходного.

Запомните! При любой ране самая большая опасность для организма таится в кровотечении и инфекции.

Значение немедленной первой помощи велико потому, что ее задачей является остановка кровотечения и предотвращение заражения раны. Кровотечение бывает *наружным* и *внутренним*.

При наружном кровотечении кровь из раны вытекает наружу.

Внутреннее кровотечение подразумевает кровотечение в полости тела, при ранах внутренних органов, возникающих при ударе тупым предметом, наблюдается разрывы печени, селезенки, почек и крупных сосудов.

Запомните! Нельзя закрывать рану грязными платками, тряпками, бельем, нельзя заклеивать бумагой, листьями, нельзя прикладывать к ране снег, землю, пыль и т. д.

Правильная обработка раны препятствует возникновению ее осложнений и почти в 3 раза сокращает время заживления.

Повязки бывают укрепляющие (для удержания перевязочного материала на ране), давящие (для остановки венозного кровотечения) и неподвижные (фиксирующие).

Укрепляющие повязки могут быть *косыночными, працевидными, бинтовыми, пластырными*.

Косыночные повязки удобны для подвешивания руки при некоторых ее заболеваниях и повреждениях. Косынку можно сделать из любого платка, сложив его с угла на угол. Середину косынки подводят под согнутое в локтевом суставе до 90° предплечье так, чтобы верхний угол косынки заходил за локоть, а длинные концы перекидывают на шею и завязывают сзади. Вершину косынки в области локтевого сустава загибают вперед и фиксируют английской булавкой. Косынку можно использовать для наложения повязок почти на любую область тела.

Как наложить повязку (бинтовать)

1. Встать лицом к пострадавшему.
2. Бинтовать от себя, слева направо.
3. Руку, ногу нужно бинтовать по направлению снизу вверх.
4. Нельзя допускать перемещения (сдвига) перевязочного материала, наложенного на рану.
5. Первые два-три оборота бинта накладывать один на другой, последующие обороты накладывать надо в косом направлении так, чтобы каждый последующий оборот бинта покрывал половину предыдущего.
6. Через каждые 3–4 оборота поворачивайте бинт.
7. Запомните, что слишком слабо наложенный бинт сползет, слишком туго намотанный – мешает нормальному кровообращению.
8. Закреплять повязку надо несколько выше или ниже раны, завязав концы надорванного по длине бинта.
9. При отсутствии бинта надо укрепить перевязочный материал на ране косынкой, платком, галстуком, шарфом.

Первая помощь при ранениях и кровотечениях

Кровотечение может быть *капиллярным, артериальным и смешанным*.

При ранах возможно повреждение костей, суставов, нервов, внутренних органов, развитие шока, воспаление.

Первая помощь сводится к тому, чтобы остановить кровотечение, защитить рану от загрязнения, ослабить боль.

При сильном кровотечении выше раны накладывают жгут и затягивают до остановки кровотечения. Под жгут следует положить записку, указав время его наложения. Суть в том, что время наложенного жгута на поврежденный участок летом допускается не более 2 часов, а зимой – 1,5 часа. На рану наложить стерильную повязку. Промывать рану и извлекать инородные тела запрещено. Область вокруг раны можно обработать йодом или спиртом.

Приложение 4

Входная и выходная диагностика

План проведения проекта

1-й этап. Беседа в ходе демонстрации вводной презентации учителя, мозговой штурм, обсуждение общего плана проекта.

2-й этап. Формирование групп для проведения исследований, поиск путей решения проблем.

3-й этап. Поиск информации в разных источниках (по группам); создание презентаций, публикаций, рефератов; самооценивание и корректировка продуктов исследований.

4-й этап. Обобщение по теме, презентации. Оценка работ групп.

5-й этап. Защита проектов. Подведение итогов.

Проектная деятельность

Использование метода проектов позволяет обеспечить условия для развития у ребят навыков самостоятельной постановки задач и выбора оптимального варианта их решения, самостоятельного достижения цели, анализа полученных результатов с точки зрения решения поставленной задачи.

Формы подведения итогов реализации программы внеурочной деятельности:

учебно-исследовательская конференция, защита проектов.

Создание CD-диска работ учащихся: все проекты учащихся записываются на диск и могут служить методическим пособием для проведения классных часов, бесед, родительских собраний по профилактике терроризма и экстремизма.

«Коммуникативные и организаторские способности»

В.В. Синявский, В.А. Федорошин (КОС)

Инструкция: на каждый вопрос следует ответить «да» или «нет». Если вы затрудняетесь в выборе ответа, необходимо все-таки склониться к соответствующей альтернативе (+) или (-).

Текст опросника

1. Много ли у Вас друзей, с которыми Вы постоянно общаетесь?
2. Часто ли Вам удается склонить большинство своих товарищей к принятию ими Вашего мнения?
3. Долго ли Вас беспокоит чувство обиды, причиненное Вам кем-то из Ваших товарищей?
4. Всегда ли Вам трудно ориентироваться в создавшейся критической ситуации?
5. Есть ли у Вас стремление к установлению новых знакомств с разными людьми?
6. Нравится ли Вам заниматься общественной работой?
7. Верно ли, что Вам приятнее и проще проводить время с книгами или за каким-либо другим занятием, чем с людьми?
8. Если возникли какие-либо помехи в осуществлении Ваших намерений, то легко ли Вы отступаете от них?
9. Легко ли Вы устанавливаете контакты с людьми, которые значительно старше Вас по возрасту?
10. Любите ли Вы придумывать и организовывать со своими товарищами различные игры и развлечения?
11. Трудно ли Вы включаетесь в новую для Вас компанию?
12. Часто ли Вы откладываете на другие дни те дела, которые нужно было бы выполнить сегодня?
13. Легко ли Вам удается устанавливать контакты с незнакомыми людьми?
14. Стремитесь ли Вы добиваться, чтобы Ваши товарищи действовали в соответствии с Вашим мнением?
15. Трудно ли Вы осваиваетесь в новом коллективе?
16. Верно ли, что у Вас не бывает конфликтов с товарищами из-за невыполнения ими своих обязанностей, обязательств?
17. Стремитесь ли Вы при удобном случае познакомиться и побеседовать с новым человеком?
18. Часто ли в решении важных дел Вы принимаете инициативу на себя?
19. Раздражают ли Вас окружающие люди, и хочется ли Вам побыть одному?
20. Правда ли, что Вы обычно плохо ориентируетесь в незнакомой для Вас обстановке?
21. Нравится ли Вам постоянно находиться среди людей?
22. Возникает ли у Вас раздражение, если Вам не удастся закончить начатое дело?
23. Испытываете ли Вы чувство затруднения, неудобства или стеснения, если приходится проявить инициативу, чтобы познакомиться с новым человеком?
24. Правда ли, что Вы утомляетесь от частого общения с товарищами?
25. Любите ли Вы участвовать в коллективных играх?
26. Часто ли Вы проявляете инициативу при решении вопросов, затрагивающих интересы Ваших товарищей?
27. Правда ли, что Вы чувствуете себя неуверенно среди малознакомых Вам людей?
28. Верно ли, что Вы редко стремитесь к доказательству своей правоты?
29. Полагаете ли Вы, что Вам не доставляет особого труда внести оживление в малознакомую Вам компанию?
30. Принимаете ли Вы участие в общественной работе в школе?
31. Стремитесь ли Вы ограничить круг своих знакомых небольшим количеством людей?
32. Верно ли, что Вы не стремитесь отстаивать свое мнение или решение, если оно не было сразу принято Вашими товарищами?
33. Чувствуете ли Вы себя непринужденно, попав в незнакомую Вам компанию?
34. Охотно ли Вы приступаете к организации различных мероприятий для своих товарищей?
35. Правда ли, что Вы не чувствуете себя достаточно уверенным и спокойным, когда приходится говорить что-либо большой группе людей?
36. Часто ли Вы опаздываете на деловые встречи, свидания?
37. Верно ли, что у Вас много друзей?
38. Часто ли Вы смущаетесь, чувствуете неловкость при общении с малознакомыми людьми?
39. Правда ли, что Вас пугает перспектива оказаться в новом коллективе?

40. Правда ли, что Вы не очень уверенно чувствуете себя в окружении большой группы своих товарищей?

Обработка результатов и интерпретация

Коммуникативные способности - ответы "да" на следующие вопросы: 1, 5, 9, 13, 17, 21, 25, 29, 33, 37; и "нет" на вопросы: 3, 7, 11, 15, 19, 23, 27, 31, 35, 39.

Организаторские способности - ответы "да" на следующие вопросы: 2, 6, 10, 14, 18, 22, 26, 30, 34, 38; и "нет" на вопросы: 4, 8, 12, 16, 20, 24, 28, 32, 36, 40.

Подсчитывается количество совпадающих с ключом ответов по каждому разделу методики, затем вычисляются оценочные коэффициенты отдельно для коммуникативных и организаторских способностей по формуле:

$$K = 0,05 \times C, \text{ где}$$

К - величина оценочного коэффициента

С – количество совпадающих с ключом ответов.

Оценочные коэффициенты может варьировать от 0 до 1. Показатели, близкие к 1 говорят о высоком уровне коммуникативных и организаторских способностях, близкие к 0 - о низком уровне. Первичные показатели коммуникативных и организаторских способностей могут быть представлены в виде оценок, свидетельствующих о разных уровнях изучаемых способностей.

Коммуникативные умения:

Показатель	Оценка	Уровень
0,10-0,45	1	I - низкий
0,46-0,55	2	II - ниже среднего
0,56-0,65	3	III - средний
0,66-0,75	4	IV - высокий
0,76-1	5	V - очень высокий

Организаторские способности:

Показатель	Оценка	Уровень
0,20-0,55	1	I - низкий
0,56-0,65	2	II - ниже среднего
0,66-0,70	3	III - средний
0,71-0,80	4	IV - высокий
0,81-1	5	V - очень высокий

Анализ полученных результатов.

Испытуемые, получившие оценку 1, характеризуются низким уровнем проявления коммуникативных и организаторских склонностей.

Испытуемым, получившим оценку 2, коммуникативные и организаторские склонности присущи на уровне ниже среднего. Они не стремятся к общению, чувствуют себя скованно в новой компании, коллективе; предпочитают проводить время наедине с собой, ограничивают свои знакомства; испытывают трудности в установлении контактов с людьми и при выступлении перед аудиторией; плохо ориентируются в незнакомой ситуации; не отстаивают свои мнения, тяжело переживают обиды; проявления инициативы в общественной деятельности крайне снижено, во многих делах они предпочитают избегать принятия самостоятельных решений.

Для испытуемых, получивших оценку 3, характерен средний уровень проявления коммуникативных и организаторских склонностей. Они стремятся контактам с людьми, не ограничивают круг своих знакомств, отстаивают своё мнение, планируют свою работу, однако потенциал их склонностей не отличается высокой устойчивостью. Коммуникативные и организаторские склонности необходимо развивать и совершенствовать.

Испытуемые, получившие оценку 4, относятся к группе с высоким уровнем проявления коммуникативных и организаторских склонностей. Они не теряются в новой обстановке, быстро находят друзей, постоянно стремятся расширить круг своих знакомых, занимаются общественной деятельностью, помогают близким. Другим, проявляют инициативу в общении, с удовольствием принимают участие в организации общественных мероприятий, способны принять самостоятельное

решение в трудной ситуации. Всё это они делают не по принуждению, а согласно внутренним устремлениям.

Испытуемые, получившие высшую оценку - 5, обладают очень высоким уровнем проявления коммуникативности и организаторских склонностей. Они испытывают потребность в коммуникативности и организаторской и активно стремятся к ней, быстро ориентироваться в трудных ситуациях, непринужденно ведут себя в новом коллективе, инициативны, предпочитают в важном деле или в создавшейся сложной ситуации принимать самостоятельные решения, отстаивают своё мнение и добиваются, Чтобы оно было принято товарищами, могут внести оживление в незнакомую компанию, любят организовывать разные игры, мероприятия. Настойчивы в деятельности, которая их привлекает. Они сами ищут такие дела, которые бы удовлетворяли их потребность в коммуникации и организаторской деятельности.

Методика диагностики личностного роста (авторы И.В.Кулешова, П.В.Степанов, Д.В.Григорьев)

Опросный лист для учащихся 5 - 6 классов

Перед тобой несколько разных высказываний. Пожалуйста, прочти их и подумай - согласен ты с этими высказываниями или нет. Если согласен, то поставь положительную оценку (+ 1, +2, +3 или +4) в специальном бланке рядом с номером этого высказывания. Если ты не согласен с каким-нибудь высказыванием, то поставь в бланке отрицательную оценку (-1, -2, ~3, или -4).

«+4» - несомненно, да (очень сильное согласие);

«+3» - да, конечно (сильное согласие);

«+2» - в общем, да (среднее согласие);

«+1» - скорее да, чем нет (слабое согласие);

«0» - ни да, ни нет;

«-1» - скорее нет, чем да (слабое несогласие);

«-2» - в общем, нет (среднее несогласие);

«-3» - нет, конечно (сильное несогласие);

«-4» - нет, абсолютно неверно (очень сильное несогласие).

Постарайся быть честным. Здесь не может быть «правильных» И «неправильных» оценок. Важно лишь, чтобы они выражали только твое личное мнение. Спасибо тебе заранее!

1. Мне нравится, когда вся наша семья идет в гости, отмечает какой-нибудь праздник или просто собирается за общим столом.
2. Те, кто критикуют происходящее в стране, не могут считаться настоящими патриотами.
3. Бродячих собак надо уничтожать, потому что они могут быть опасны.
4. Любые ссоры можно уладить, не прибегая к дракам.
5. Я способен с радостью выполнять разную работу.
6. То, что взрослые называют культурными ценностями прошлого, на самом деле часто оказывается старой рухлядью.
7. Даже если мне что-то непонятно на уроке, я не стану задавать уточняющие вопросы учителю - ведь это не так уж и важно.
8. Человек, совершивший преступление, в будущем никогда не сможет стать хорошим.
9. Глупо рисковать ради другого человека. .
10. Даже самые странные люди с самыми необычными увлечениями должны иметь право защищать себя и свои взгляды.
11. Спортивные занятия - необходимость для здоровья каждого человека.
12. Большинство моих сверстников предпочитает общаться с красивыми людьми.
13. Свои проблемы я стремлюсь решать самостоятельно, собственными силами.
14. Когда я стану взрослым, то смогу прожить счастливо и, не создавая собственной семьи.
15. Мне повезло, что я живу именно в России.
16. За новогодней елкой лучше сходить в лес, потому что там можно выбрать самую пушистую.
17. Люди, выступающие против войны, наверное, просто трусы.
18. Физическим трудом занимаются одни неудачники.
19. Внешний вид - показатель уважения не только к себе, но и к окружающим.
20. Я люблю узнавать значения незнакомых мне слов.
21. Наша страна станет лучше, если мы избавимся от всех психически больных людей.

22. Мне жаль беспомощных людей и хочется им помочь.
23. Есть такие народы, которые не заслужили, чтобы к ним хорошо относились.
24. Я думаю, что курение и алкоголь помогают людям расслабиться, снять напряжение после трудной работы.
25. Я часто недоволен тем, как я живу.
26. Я не боюсь сделать ошибку, когда выбираю что-то в своей жизни.
27. Хорошо, когда у человека нет семьи и детей - так он чувствует себя более свободным.
28. Когда вырасту, я буду стараться защищать свою Родину от врагов.
29. Держать животных в передвижных зверинцах - бесчеловечно.
30. Фильмы-боевики со стрельбой и кровью помогают детям стать смелыми и мужественными.
31. Работа дворника не менее важна, чем любая другая работа.
32. Нецензурные выражения в общении - признак бескультуры.
33. Учеба - занятие для заумных «ботаников».
34. Если ради справедливости надо убить человека - это нормально.
35. Мне нравится дарить подарки своим друзьям, родственникам, знакомым.
36. Большинство преступлений в нашем городе совершают люди, приехавшие к нам из других мест.
37. Я считаю, что от одной дозы наркотиков нельзя стать наркоманом.
38. Я очень сильно переживаю любые свои неудачи, даже самые маленькие.
39. Я готов спорить с учителем, если считаю, что он не прав.
40. Я горжусь своей фамилией.
41. День Победы (9 Мая) - праздник не для всех, а только для ветеранов и пожилых людей.
42. Торговля животными, занесенными в Красную книгу, неплохой способ заработать деньги.
43. К военнопленным можно относиться жестоко, ведь они наши враги.
44. Я *хотел* бы подрабатывать в свободное время, если это не будет мешать учебе.
45. Если ребенок резко перебивает разговор взрослых, в этом нет ничего страшного - ребенок тоже имеет право высказаться.
46. Человек не может всего знать, поэтому я не беспокоюсь по поводу того, что не знаю многих важных вещей.
47. Лучше отпустить на свободу 10 преступников, чем казнить одного невиновного человека.
48. Люди, которые просят милостыню, скорее всего, ленивы и лживы.
49. Судейство в отношении «наших» на международных соревнованиях часто несправедливо, потому что россиян никто не любит.
50. Все известные, прославленные люди стараются поддерживать хорошую физическую форму.
51. Мне тяжело знакомиться с новыми людьми, я часто при этом стесняюсь и смущаюсь.
52. Я хочу знать, зачем и ради чего я живу.
53. Рассматривать старые семейные фотографии – занятие для чудаков.
54. Мне не нравится, когда исполняется наш гимн - это скучно и приходится все время вставать.
55. Убирать чужой мусор на туристических стоянках – глупое занятие.
56. Уступить в споре - значит показать свою слабость.
57. Хорошая учеба - это тоже важный и серьезный труд.
58. На стенах подъезда можно рисовать и писать все, что вздумается.
58. Мне нравится копаться в энциклопедиях, журналах, словарях: там можно найти много интересного.
59. Я плохо себя чувствую, когда окружающие меня люди чем-то расстроены.
60. Я помогу другому человеку, даже если очень занят.
61. Неправедливо ставить людей с темным цветом кожи руководителями над белыми людьми.
62. Я больше люблю подвижные игры, занятие спортом или рыбалкой, чем сидение у компьютера или телевизора.
63. Я неловко себя чувствую в незнакомой компании.
64. Мои поступки чаще зависят не от меня самого, а от других людей.
65. Человеку не обязательно что-то знать о своих предках или родственниках.
66. Бывает, что я испытываю сильное волнение, чувство гордости, когда слышу песни о своей Родине.
67. Нет ничего страшного, если после мытья рук ты не закрыл за собой кран в школьной столовой, ведь в нашей стране самые большие запасы воды в мире.

68. Сильную военную державу, в том числе и Россию, другие страны должны уважать и бояться.
69. Субботник по очистке территории дома или школы - бесполезное занятие.
70. Если взрослый человек ругается матом, в этом нет ничего плохого - ведь он уже взрослый.
71. Я думаю, что и без получения хороших знаний смогу в будущем устроиться на неплохую работу.
72. Пыток и издевательств не заслуживают даже отъявленные преступники, ведь они тоже люди.
73. Я готов помочь пожилому человеку только за вознаграждение.
74. Надо запретить въезд в нашу страну беженцам из Азии и Африки, так как их приток увеличивает уровень преступности.
75. Я думаю, что здоровье сегодня не самое главное для человека.
76. Я не грущу и не тоскую, когда остаюсь в одиночестве.
77. Я чаще всего соглашаюсь с мнением большинства.
78. Меня огорчает то, что я не делаю для своих родителей всего, что мог бы.
79. Я хотел бы съездить в другие страны, но жить я хочу в своей стране.
80. Я считаю, что нужно обязательно подкармливать бездомных животных и зимующих птиц.
81. Мне кажется, что у нашей страны слишком много оружия и это плохо - его количество можно было бы уменьшить.
82. Если нужно, то я могу делать даже ту работу, которая мне не нравится.
83. Я могу оскорбить человека, если он мне чем-то не нравится.
84. Телевизор необходим для развлечения и отдыха, а не для того, чтобы узнавать из него что-то новое - на это есть школа.
85. Всех бомжей и попрошаек необходимо вылавливать и силой принуждать к работе.
86. Человек никогда и ничего не будет делать, если ему это не выгодно.
87. Люди другой расы или национальности могут быть нормальными людьми, но в друзья я предпочел бы их не брать.
88. Вкус продуктов питания важнее, чем их полезность.
89. Мне кажется, что во мне больше плохого, чем хорошего.
90. Когда я поступаю плохо, меня мучает совесть.

Бланк для ответов

1	14	27	40	53	66	79
2	15	28	41	54	67	80
3	16	29	42	55	68	81
4	17	30	43	56	69	82
5	18	31	44	57	70	83
6	19	32	45	58	71	84
7	20	33	46	59	72	85
8	21	34	47	60	73	86
9	22	35	48	61	74	87
10	23	36	49	62	75	88
11	24	37	50	63	76	89
12	25	38	51	64	77	90
13	26	39	52	65	78	91

Фамилия, имя (Ты можешь указать по желанию)

Обработка результатов

Ответы школьников распределяются по 13 шкалам: им соответствуют 13 строк в заполняемом респондентом бланке для ответов. Результаты получаются путем сложения баллов по каждой шкале.

Характер отношений школьника к семье показывают его оценки высказываний №№1, 14, 27, 40, 53, 66, 79. При этом в ответах на вопросы №№ 1, 40, 79 знак не меняется. В ответах же на вопросы !! 14, 27, 53, 66 знак меняется на противоположный.

Характер отношений школьника к Отечеству показывают его оценки высказываний №№ 2, 15, 28, 41, 54, 67, 80. При этом в ответах на вопросы №№ 15, 28, 67, 80 знак не меняется. В ответах же на вопросы №№ 2, 41, 54 знак меняется на противоположный.

Характер отношений школьника к Земле показывают его оценки высказываний №№ 3, 16, 29, 42, 55, 68, 81. При этом в ответах на вопросы №№ 29,81 знак не меняется. В ответах же на вопросы №№ 3, 16, 42, 55, 68 знак меняется на противоположный.

Характер отношений школьника к миру показывают его оценки высказываний №№ 4, 17, 30,43,56, 69, 82. При этом в ответах на вопросы №№ 4, 82 знак не меняется. В ответах же на вопросы №№ 17, 30, 43, 56, 69 знак меняется на противоположный.

Характер отношений школьника к труду показывают его оценки высказываний №№ 5, 18, 31,44,57,70,83. При этом в ответах на вопросы №№ 5, 31, 44, 57, 83 знак не меняется. В ответах же на вопросы №№ 18, 70 знак меняется на противоположный.

Характер отношений школьника к культуре показывают его оценки высказываний №№ 6, 19, 32, 45, 58, 71, 84. При этом в ответах на вопросы №№ 19, 32 знак не меняется. В ответах же на вопросы №№ 6,45, 58, 71, 84 знак меняется на противоположный. .

Характер отношений школьника к знаниям показывают его оценки высказываний №№ 7, 20, 33, 46, 59, 72, 85. При этом в ответах на вопросы №№ 20, 59 знак не меняется. В ответах же на вопросы №№ 7, 33, 46, 72, 85 знак меняется на противоположный.

Характер отношений школьника к человеку как таковому показывают его оценки высказываний №№ 8, 21, 34,47,60, 73, 86. При этом в ответах на вопросы №№ 47, 60, знак не меняется. В ответах же на вопросы №№ 8, 21, 34, 86 знак меняется на противоположный.

Характер отношений школьника к человеку как другому показывают его оценки высказываний №№ 9,22,35,48,61,74, 87. При этом в ответах на вопросы №№ 22, 35, 61 знак не меняется. В ответах же на вопросы №№ 9, 48, 74, 87 знак меняется на противоположный..

отношений школьника к человеку как иному, как к представителю иной национальности, иной веры, иной культуры показывают его оценки высказываний №№ 10, 23, 36, 49, 62, 75, 88. При этом в ответе на вопрос №10 знак не меняется. В ответах же на вопросы №№ 23, 36, 49, 62, 75, 88 знак меняется на противоположный.

Характер отношений школьника к своему телесному Я показывают его оценки высказываний №№ 11, 24, 37, 50, 63, 76, 89. При этом в ответах на вопросы №№ 11, 50, 63 знак не меняется. В ответах же на вопросы №№ 24, 37, 76, 89 знак меняется на противоположный.

Характер отношений школьника к своему внутреннему миру, своему душевному Я показывают его оценки высказываний №№ 12, 25, 38, 51, 64, 77, 90. При этом в ответе на вопрос № 77 знак не меняется. В ответах же на вопросы №№ 12, 25, 38,51,64,90 знак меняется на противоположный.

Характер отношений школьника к своему духовному Я показывают его оценки высказываний №№ 13, 26, 39, 52, 65, 78, 91. При этом в ответах на вопросы №№ 13, 26, 39, 52, 91 знак не меняется. В ответах же на вопросы №№ 65, 78 знак меняется на противоположный.

Интерпретация результатов

Предлагаемое Вашему вниманию описание уровней развития отношения ребенка к той или иной ценности дает приблизительную, типизированную картину того, что стоит за ответами школьника на соответствующую группу вопросов. Это не точный диагноз, это тенденция, повод для Вашего педагогического размышления.

В случае групповой диагностики при обобщении результатов не ограничивайтесь констатацией процентного распределения ответов по четырем уровням. Сделайте общую картину многогранной и многоцветной, отметьте для себя особо выдающиеся результаты.

В случае индивидуальной диагностики будьте предельно внимательны к ответам подростка. Осуществляя факторный анализ, обращайте внимание на то, какие его ответы «выпадают» из его же индивидуальной «нормы». Возможно, именно здесь – точка его личностного роста (или регресса).

И в том, и в другом варианте проведения диагностики, даже при наличии отрицательной тенденции, старайтесь подчеркнуть все имеющиеся положительные моменты.

Если Вам необходимо сделать результаты опроса достоянием гласности, будьте, пожалуйста, предельно тактичны. Помните: Вы не судите, Вы размышляете!

Отношение подростка к семье

От +15 до +28 баллов (устойчиво-позитивное отношение) - ценность семьи высоко значима для подростка. Он дорожит семейными традициями и устоями, помнит о разных мелочах, приятных кому-то из членов семьи. Семейные праздники всегда проходят при его участии и помощи в подготовке. В будущем он хочет создать счастливую семью.

От +1 до +14 баллов (ситуативно-позитивное отношение) - семья для подростка представляет определенную ценность, но сам факт наличия семьи, семейных традиций воспринимается им как естественный («а как же иначе?»). Подросток принимает участие в семейных праздниках, но без напоминания не всегда вспомнит о дне рождения кого-то из близких. Заботу родителей воспринимает как само собой разумеющуюся. Он предполагает, что семья, которую он создаст в будущем, будет не слишком похожа на ту, в которой он живет сейчас.

От -1 до -14 баллов (ситуативно-негативное отношение) - отношение к семье у подростка, как правило, потребительское. Ему «должны» давать деньги на мелкие расходы и прощать шалости. Но если от родителей нужно что-то серьезное, подросток добьется этого любыми путями - лестью, ложью, послушанием. Сам он, скорее всего, считает, что никому и ничем не обязан.

От -15 до -28 баллов (устойчиво-негативное отношение) - семья не представляет для ребенка какой-либо ценности. Такое отношение проявляется в чувстве стыда за свою фамилию, сознательном неприятии принятых в семье норм поведения, представлений о жизни. Все это в будущем может негативно отразиться на его способности и желании создать собственную счастливую семью.

Отношение подростка к Отечеству

От +15 до +28 баллов (устойчиво-позитивное отношение) - подростку присущи вполне развитые чувства гражданственности и патриотизма. Родина для него не абстрактная категория, а конкретная страна, где он собирается жить, которой он гордится. Он чувствует свою личную ответственность за судьбу страны. При этом подобные чувства вызваны не конъюнктурой, не модой на патриотизм, а являются глубоко личными, пережитыми.

От +1 до +14 баллов (ситуативно-позитивное отношение) - подросток переживает чувство Родины как чувство родного дома, деревни, города. Однако, ему кажется, что то, что происходит в стране и на его «малой родине», имеет между собой мало общего. Он встает, когда звучит гимн, скорее, не по душевному порыву, а потому, что так принято. При необходимости подросток не откажется помочь ветеранам, хотя сам своей помощи может и не предложить.

От -1 до -14 баллов (ситуативно-негативное отношение) - подросток старается открыто не проявлять свое отношение к стране. К разговорам об ее «убогости» он в принципе равнодушен. Он может «правильно» выступить на тему гражданственности и патриотизма, но в зависимости от ситуации по-разному расставить акценты. Подросток умеет угадывать, в какой момент что «патриотично», а что нет. Ему кажется, что то, что происходит со страной и с ним самим, имеет между собой мало общего.

От -15 до -28 баллов (устойчиво-негативное) - можно предположить, что подростка отличает обывательское отношение к своей стране. Родина для него просто место, где он живет, и которое легко можно поменять на любое другое. Все успехи - это его собственные успехи, а в неудачах виновата страна («да разве в этой стране...»). Может быть, сам он не будет участвовать в осквернении памятников, но точно не осудит других, ведь память - это не то, за что можно получить дивиденды.

Отношение подростка к Земле (природе)

От +15 до +28 баллов (устойчиво-позитивное отношение) - у подростка вполне развитое экологическое сознание. Для него естественно чувство жалости и сопереживания любым животным; он готов убирать лес и чистить водоемы, находя эти занятия увлекательными и важными лично для себя. И уж точно подберет и накормит брошенного щенка, не забудет полить цветы (совсем не из желания получить похвалу от взрослого, а из потребности ощущать гармонию мира, в котором живет).

От +1 до +14 баллов (ситуативно-позитивное отношение) - подросток заботится о животных, цветах, но главным образом о тех, которые принадлежат непосредственно ему. Экологические проблемы воспринимаются им как объективно важные, но при этом не зависящие от него лично. Он не будет сорить в лесу, если этого не делают другие. Примет вместе с классом участие в субботнике, но если есть возможность отказаться, то он ею, скорее всего, воспользуется.

От -1 до -14 баллов (ситуативно-негативное отношение) - собственное мнение подростка об экологических проблемах зависит от конъюнктуры. Он предпочитает не обращать внимания на такие

мелочи, как брошенный им мусор, подоженную урну. Ломая ветки в лесу, гоня кошек и собак во дворе, он не задумывается о том, что делает. И уж тем более не отреагирует, если то же самое делают другие. Всех животных он делит на полезных и бесполезных, радующих его взгляд и вызывающих безразличное отношение.

-15 до -28 баллов (устойчиво-негативное отношение) - природа воспринимается подростком как предмет потребления. Отношение подростка к лесу, животным, водоемам продиктовано потребностью в собственном комфорте, а если получится, то и выгодой для себя. Он способен причинить боль животному ради простой забавы. Он с насмешкой относится к тем, кто проявляет уважение и любовь к «братьям нашим меньшим».

Отношение подростка к миру

От +15 до +28 баллов (устойчиво-позитивное отношение) - у подростка наличествует четко выраженная пацифистская позиция. Он считает, что к насилию прибегают только слабые люди и государства. К проявлениям грубой силы он относится подчеркнуто отрицательно. Уверен, что всегда есть возможность уладить конфликт, не ущемляя при этом права других людей. Не боится идти на уступки.

От +1 до +14 баллов (ситуативно-позитивное отношение) - подросток в целом разделяет идеи мира и ненасилия, но при этом считает, что в отдельных случаях применение силы оправданно. К проявлениям грубой силы он относится со смешанным чувством неприятия и страха. Подросток полагает, что в сложном современном мире надо всегда быть готовым к противостоянию, поэтому, к сожалению, нельзя обойтись без оружия. Он старается не идти на уступки, потому что не хочет показаться слабым в глазах окружающих.

От -1 до -14 баллов (ситуативно-негативное отношение) - подросток уверен, что мир можно поддерживать главным образом силой, угрозами, ультиматумами. Он рассматривает войну как один из естественных способов разрешения конфликтов. По его мнению, сильный тот, кого боятся. Считает, что вокруг хватает потенциально враждебных людей и государств. Вряд ли он сам будет инициатором насильственного деяния, но сыграть роль «второго плана», скорее всего, не откажется.

От -15 до -28 баллов (устойчиво-негативное отношение) - можно предположить, что для подростка не существует альтернативы: переговоры или военная операция. Война для него может быть ценностью - с помощью нее можно решить проблемы перенаселения и нехватки продуктов на всех. Он целиком и полностью на стороне силы, а все, кто пытается этому противостоять, для него «слабаки». Скорее всего, это касается и локальных (класс, двор, школа), и крупных конфликтов, где от него пока ничего не зависит.

Отношение подростка к труду

От +15 до +28 баллов (устойчиво-позитивное отношение) - подростка отличает трудолюбие во всем: от уборки класса до чтения трудной книги. Он получает удовольствие от сложной, трудоемкой, даже нудной работы. Не считает зазорным помочь родителям по хозяйству, может сам предложить что-либо сделать. Подрабатывает он где-то или пока еще нет - в любом случае подросток этого не стыдится.

От +1 до +14 баллов (ситуативно-позитивное отношение) - скорее всего, только престижная работа вызывает уважение подростка. Хотя если все окружающие заняты чем-то непрестижным (например, уборкой территории во время субботника), то может и поучаствовать «за компанию». Он поможет и в домашних делах, но его будет раздражать, что это занимает столько времени.

От -1 до -14 баллов (ситуативно-негативное отношение) - подросток по возможности переложит часть своей работы на другого. Если узнает, что кто-то из одноклассников работает после школы, то отреагирует, скорее всего, так: «Тебе что, делать нечего?!». В его представлении «грязная» работа – удел людей второго сорта или тех, кто не сумел устроиться в жизни. Сам-то он уж точно никогда за нее не возьмется.

От -15 до -28 баллов (устойчиво-негативное отношение) более-менее сложная работа вызывает у подростка отвращение. Он придумывает себе массу причин, по которым за нее не стоит браться. Подросток с удовольствием воспользуется плодами чужого труда, по возможности выдавая их за свои. Между трудолюбием и жизненным благополучием для него нет никакой связи.

Отношение подростка к культуре

От +15 до +28 баллов (устойчиво-позитивное отношение) - культурные формы поведения, безусловно, лично значимы для подростка и деятельно реализуются им в повседневной жизни. Ему чужды хамство, «украшение» речи нецензурными оборотами, он внимателен и тактичен по

отношению к другим людям. Он понимает необходимость сбережения того культурного достояния, которое досталось нам в наследство от прошлого, и категорически не приемлет вандализма.

От +1 до +14 баллов (ситуативно-позитивное отношение) - подросток признает объективную ценность культурных форм поведения, но отнюдь не всегда руководствуется ими в своей повседневной жизни. Он наверняка хотел бы выглядеть «культурным человеком», но не готов прикладывать ежедневные усилия к этому. Он находит оправдание эпизодическим проявлениям со своей стороны хамства («я хамлю только в ответ»), неряшливости («ну и пусть встречают по одежке, зато провожают по уму»), нецензурной брани («сильные эмоции трудно выразить по-другому») и т.п. Вандализм антипатичен ему.

От -1 до -14 баллов (ситуативно-негативное отношение) - культурные формы поведения рассматриваются подростком как нечто догматичное, идущее от мира взрослых, а потому обременяющее его повседневную жизнь. Он сторонник естественного выражения своих мыслей, чувств, желаний и считает, что культурная огранка только мешает ему быть таким, какой он есть. Слово «культура» наверняка ассоциируется у него с телеканалом «Культура». И навеивает непреодолимую скуку. Вряд ли он сам способен на акт вандализма, но и осуждать вандалов - сверстников, скорее всего, не станет.

От -15 до -28 баллов (устойчиво-негативное отношение) - слово «культура» во всех своих формах вызывает у подростка неприятие и рассматривается как проявление лживости взрослого мира. Он наверняка знает, что представляют собой культурные формы поведения, но в своей повседневности реализует их с точностью до наоборот. Тактичность кажется ему проявлением слабости, хамство и нецензурная брань - силы, «потягивание пивка» под аккомпанемент матерщины - лучшим времяпрепровождением. Памятники прошлого воспринимаются им, вероятнее всего, как обыкновенная старая рухлядь, поэтому он совсем не против «скинуть их с парохода современности».

Отношение подростка к знаниям

От +15 до +28 баллов (устойчиво-позитивное отношение) - перед вами - любознательный человек, у которого есть устойчивое стремление к познанию нового. Подросток может быть «неудобен» учителю, так как много спрашивает на уроке, сомневается в казавшихся бы очевидными вещах. Он считает, что успешность профессионального роста, карьеры напрямую связана с глубиной знаний и стремится к их получению.

От +1 до +14 баллов (ситуативно-позитивное отношение) - подросток может неплохо учиться, но по своей инициативе вряд ли будет долго копаться в книгах, чтобы найти значение непонятого ему термина или факта. В его сознании знания и будущая карьера, конечно, связаны, но не прикладываются же для этого столько усилий!

От -1 до -14 баллов (ситуативно-негативное отношение) - подросток никогда не спросит взрослого, если ему что-то непонятно. Откровенно не понимает, как по телевизору можно смотреть научно-популярные программы. Знания носят для него чисто утилитарный характер (выучил, ответил - значит не нажил неприятностей).

От -15 до -28 баллов (устойчиво-негативное отношение) - очевидно, потребность в получении знаний у подростка практически отсутствует. Он откровенно презирает тех, кто учится, считает их «ботаниками» - людьми, живущими неполноценной жизнью. Он уверен, что уровень и качество его образования не окажут никакого влияния на его дальнейшую жизнь.

Отношение подростка к человеку как таковому

От +15 до +28 баллов (устойчиво-позитивное отношение) - ценность человека, как он есть во всех своих проявлениях, безусловно, значима для подростка. Человеческая жизнь для него бесценна. Никакие соображения справедливости не могут оправдать «слез невинных». «Лес рубят, щепки летят» - это недопустимо для нашего героя. Он милосерден, способен к сочувствию, состраданию, прощению.

От +1 до +14 баллов (ситуативно-позитивное отношение) - ценность человека может быть и осмыслена подростком, но полноценно не прочувствована. Он может продемонстрировать свой гуманизм, но в глубине души отдельные категории людей (например, психически больные, попрошайки, бомжи) представляются ему теми, кто мешает ощущать радость жизни. Подросток допускает смертную казнь за самые тяжкие преступления. Когда на разных чашах весов оказываются торжество справедливости и «милость К падшим», он скорее всего выберет первое.

От -1 до -14 баллов (ситуативно-негативное отношение) - скорее всего, подросток склонен делить людей на нормальных и ненормальных. К первым он относится вполне уважительно. может быть даже милосердным к ним; вторых же считает «недочеловеками». И хотел бы как можно реже с

ними сталкиваться. Великой цели, по его мнению, нельзя добиться, не замавав рук. Принцип «лес рубят, щепки летят» вполне приемлем для подростка. При этом он одинаково не хочет быть ни «лесорубом», ни «щепкой». - скорее, «сборщиком» или «вязальщиком дров».

От -15 до -28 баллов (устойчиво-негативное отношение) - человек как ценность, скорее всего, пустой звук для подростка. Он склонен к проявлениям жестокости в отношении других людей, презрительно относится к любым актам милосердия. «Слабаки» и «ненормальные», по его мнению, ухудшают нашу жизнь, тормозят рост благополучия, поэтому должны быть полностью изолированы от общества. Наверняка он считает, что справедливость, порядок, стабильность стоят того, чтобы ликвидировать психически больных, бомжей. Самое опасное, что от слов он может перейти к действиям.

Отношение подростка к человеку как Другому

От +15 до +28 баллов (устойчиво-позитивное отношение) - подросток - подлинный альтруист. Он всегда готов помочь другим людям, даже незнакомым, не ожидая просьбы с их стороны. В своих действиях во благо других бескорыстен. Всегда готов помочь слабым, нуждающимся. Ради подобной помощи готов рисковать собственным благополучием. Любит дарить подарки «просто так».

От +1 до +14 баллов (ситуативно-позитивное отношение) - подросток не прочь оказать помощь нуждающимся, но предпочитает делать это тогда, когда его об этом попросят. Он осторожен в своих действиях во благо других, старается не подвергать риску собственное благополучие. Не доверяет искренности просящих милостыню, и если они оказываются поблизости от него, старается сделать вид, что их не замечает. Испытывает удовольствие, делая подарки, но при этом в глубине души рассчитывает на ответный дар. Если этого не случается, расстраивается.

От -1 до -14 баллов (ситуативно-негативное отношение) - подросток лишь изредка думает о потребностях и чувствах других людей. В большинстве своем это те, от кого он в той или иной степени зависит. Бескорыстие кажется ему расточительством, он предпочитает все делать с выгодой для себя, умело это маскируя. Он уверен, что всякое доброе дело должно адекватно вознаграждаться, поэтому прежде, чем сделать что-либо доброе, не стесняется узнать, а «что ему за это будет».

От -15 до -28 баллов (устойчиво-негативное отношение) - подросток сосредоточен исключительно на собственной персоне, искренне полагает себя «центром вселенной». Не то чтобы делать, но даже думать о других не входит в его планы. Во всем он ищет выгоду, не очень-то это и скрывая. Бескорыстие кажется ему нелепостью, несусветной глупостью. Он склонен к злословию, циничному отношению к тем, кто в чем-то нуждается, кому необходима помощь. Все нищие для него лентяи и лжецы. Гораздо больше, чем дарить, ему нравится принимать подарки, желательно дорогие и полезные.

Отношение подростка к человеку как Иному

От +15 до +28 баллов (устойчиво-позитивное отношение) - подросток признает права людей на иной, отличный от его собственного, образ жизни и свободное выражение своих взглядов. Он, безусловно, принимает иные культуры, положительно относится к культурным отличиям, восприимчив к любым проявлениям культурной дискриминации. Он стремится к пониманию, проникновению в суть других культур, способен избегать в их оценке культурных предрассудков и стереотипов. В нем также ощутимо стремление рассматривать иные культуры не со своей «колокольни», но сквозь призму ценностей и приоритетов самих этих культур.

От +1 до +14 баллов (ситуативно-позитивное отношение) - подросток склонен к признанию и принятию культурного плюрализма, уважению самых разнообразных социокультурных групп, но при этом разделяет (зачастую неосознанно) некоторые культурные предрассудки, использует стереотипы в отношении представителей тех или иных культур. Он не может самостоятельно увидеть многие, особенно скрытые, проявления культурной дискриминации в повседневной жизни. Ему трудно представить, с какими проблемами могут сталкиваться культурные меньшинства, мигранты или беженцы. Это объясняется непониманием Другого, неумением увидеть его изнутри, взглянуть на мир с его точки зрения.

От -1 до -14 баллов (ситуативно-негативное отношение) - подросток на словах признает права других на культурные отличия, декларирует принцип равенства людей, но при этом испытывает личное неприятие отдельных социокультурных групп. Такой диссонанс между декларируемыми гуманистическими принципами и реальным проявлением нетерпимости подросток пытается оправдать ссылками на общественное мнение («все так считают»), аморальное поведение, якобы свойственное представителям этих групп («все они такие»), личный неудачный опыт

взаимодействия с ними («я встречал таких людей и уверен, что...»). Эта позиция основана на культурантропизме, ксенофобии, презумпции вины другого. Отрицая такие вопиющие проявления интолерантности, как фашизм, геноцид, сегрегация, человек при этом может легко навешивать на людей других культур ярлыки «недостойных уважения», «опасных».

От -15 до -28 баллов (устойчиво-негативное отношение) - подросток сознательно отказывается признавать, принимать и понимать представителей иных культур. Он склонен характеризовать культурные отличия как девиантность, не желает признавать равные права на существование тех, кто имеет иной физический облик или разделяет иные ценности. Зачастую он демонстративно враждебен и презрителен к таким людям, жаждет «очистить» от них пространство собственной жизни. Подросток не испытывает ни малейшего желания взглянуть на те или иные жизненные ситуации с точки зрения другой культуры.

Отношение подростка к своему телесному Я

От +15 до +28 баллов (устойчиво-позитивное отношение) - для подростка ценность здоровья является приоритетной. Он понимает, что такое здоровый образ жизни, сознательно культивирует его и связывает с ним свои дальнейшие жизненные успехи. Он способен противостоять попыткам вовлечь его в процесс употребления табака, алкоголя, наркотических веществ и постарается не допустить этого в отношении других.

От +1 до +14 баллов (ситуативно-позитивное отношение) - ценность здоровья значима для подростка. Объективно он понимает важность здорового образа жизни, но субъективно ставит его не слишком высоко. Здоровье для него - естественное состояние, само собой разумеющаяся «вещь», а не то, что требует специальных усилий. Пристрастие к вредным привычкам - извинительная слабость, а не проявление безволия. Возможно, в глубине души он полагает, что способен добиться жизненного успеха, не уделяя пристального внимания своей физической форме.

От -1 до -14 баллов (ситуативно-негативное отношение) - ценность здоровья невысока в сознании подростка. Размышления и разговоры о здоровье и здоровом образе жизни он считает пустой тратой времени, уделом пенсионеров. Ему хочется хорошо, по-спортивно, выглядеть в глазах окружающих, но что-то делать для этого ему откровенно лень. Вредные привычки не кажутся ему такими уж вредными, наоборот, - в них есть некая приятность, шарм. Он наверняка одобрительно усмехнется, услышав фразу «кто не курит и не пьет, тот здоровеньким помрет».

От -15 до -28 баллов (устойчиво-негативное отношение) - собственное здоровье, тем более здоровье окружающих, не представляет для подростка сколь-нибудь значимой ценности. Ему либо вовсе наплевать на свое физическое состояние, либо он ненавидит все то, что связано с его телесной жизнью (последний случай реален при условии низкого самопринятия подростка). Заботящихся о своем здоровье он презирает. Свои вредные привычки полагает делом абсолютно естественным и, может быть, даже гордится ими. При случае он не преминет высмеять все, что связано с темой здоровья, физической культуры и спорта.

Отношение подростка к своему душевному Я

От +15 до +28 баллов (устойчиво-позитивное отношение) - подросток принимает себя таким, какой он есть. Он верит в свои силы и возможности, честно относится к себе, искренен в проявлении чувств. Комфортно чувствует себя даже в незнакомой компании. Он не боится одиночества, минуты уединения для него важны и плодотворны. Он стойко переносит личные неурядицы, не боится показаться смешным.

От +1 до +14 баллов (ситуативно-позитивное отношение) - принимая себя в целом, подросток все же может испытывать неловкость по поводу некоторых своих особенностей. Он думает о себе как о человеке, который симпатичен для других, но некий червь сомнения и неуверенности все-таки подтачивает его. Ему хотелось бы и сейчас, и в будущем гарантировать себя от попадания в смешные положения и ситуации. Он несколько тяготеет к уединенному положению и по возможности старается чем-либо (слушанием музыки, просмотром видеофильмов и т.д.) заместить его.

От -1 до -14 баллов (ситуативно-негативное отношение) - подросток принимает себя таким, какой он есть, лишь в отдельные моменты своей повседневной жизни. Ему все время хочется «выпрыгнуть» из своей «шкуры», немедленно оказаться красивым, богатым и знаменитым. Его кумиры, как правило, именно такие. В глубине души он надеется на свою привлекательность для других, но уверен, что они в первую очередь видят его недостатки. Одиночество одновременно и тягостно для него, и спасительно. В обществе сверстников он предпочитает быть на вторых ролях.

От -15 до -28 баллов (устойчиво-негативное отношение) - подросток не принимает себя, считает себя заурядным и недостойным внимания других. Он ненавидит свое отражение в зеркале (свою речь, свою одежду и т.д.). Любое изменение ситуации воспринимает как потенциально катастрофичное для него по последствиям. Оказавшись в одиночестве, начинает заниматься «мазохистским самокопанием» и «самоедством». Собственная неполноценность является его навязчивой идеей. Он испытывает острое чувство вины за то, что он вообще есть, которое в будущем может обернуться болезненным стремлением доминировать над окружающими.

Отношение подростка к своему духовному Я

От +15 до +28 баллов (устойчиво-позитивное отношение) - подросток рассматривает себя как автора и распорядителя собственной жизни. Ощущение личной свободы крайне важно для него, и ради этого чувства он готов противостоять внешнему давлению. Он способен на самостоятельный и ответственный выбор. Для него очень важно найти смысл собственной жизни, которую он хочет прожить «по совести».

От +1 до +14 баллов (ситуативно-позитивное отношение) - подросток ощущает в себе возможность быть хозяином собственной жизни, однако полагает это реальным только в случае благоприятных внешних обстоятельств. Ему нравится чувствовать себя свободным, но он не готов рисковать собственным благополучием ради свободы. Выбор привлекателен для него, но он идет на него с оглядкой: возможность ошибки и ответственность настораживают его. Он признает объективную значимость категорий совести и смысла жизни, но в своей повседневности предпочитает руководствоваться иными, более прагматичными регуляторами.

От -1 до -14 баллов (ситуативно-негативное отношение) подростку более импонирует роль ведомого, нежели автора и распорядителя собственной жизни. Он ищет общества людей, чья духовная сила могла бы «прикрыть» его нерешительность и неуверенность в себе. Старается по возможности уйти от выбора; при заметном внешнем давлении готов отказаться от личной свободы в пользу ощущения покоя и душевного комфорта. Склонен объяснять свои неудачи неблагоприятным стечением обстоятельств. Муки совести тяготят его, поэтому предпочитает о своей совести не думать.

От -15 до -28 баллов (устойчиво-негативное отношение) - подросток ощущает себя «пешкой» в окружающей его стихии жизни, заложником могущественных и неподвластных ему внешних сил. Он боится и избегает любого свободного действия. Ищет покровительства сильных мира сего и готов им довериться без оглядки. Он предпочитает полную определенность и однозначность во всем и не хочет выбора. Верит в силу и непогрешимость большинства, ибо это спасает его от личной ответственности за себя и свою жизнь. Принцип его жизни - не высываться.